



04/12/06 15:37:36 3FMEE620_001



Honda CBR600RR

OMISTAJAN KÄSIKIRJA



© Honda Motor Co., Ltd. 2004

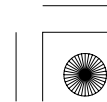



04/12/06 15:37:40 3FMEE620_002



TÄRKEÄÄ TIETOA

- **KULJETTAJA JA MATKUSTAJA**

Tämä moottoripyörä on suunniteltu kuljettajan ja yhden matkustajan kuljetukseen. Älä koskaan ylitä pyörän maksimikantavuutta, mukaan laskien lisävarusteet ja kuorma.

- **MAANTIEKÄYTTÖÖN**

Tämä moottoripyörä on suunniteltu ainoastaan maantiekäyttöön.

- **LUE TÄMÄ OMISTAJAN KÄSIKIRJA HUOLELLISESTI**

Kiinnitä erityistä huomiota turvaohjeisiin joita esiintyy kirjan eri osissa. Nämä viestit ovat kokonaan selitetty ”muutama sana turvallisuudesta” osassa, joka esiintyy ennen sisällysluetteloa.

Tämä kirja on osa moottoripyörää ja sen tulisi seurata sen mukana jälleenmyynnin yhteydessä.

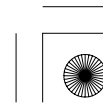



04/12/06 15:37:45 3FMEE620_003



Honda CBR600RR OMISTAJAN KÄSIKIRJA

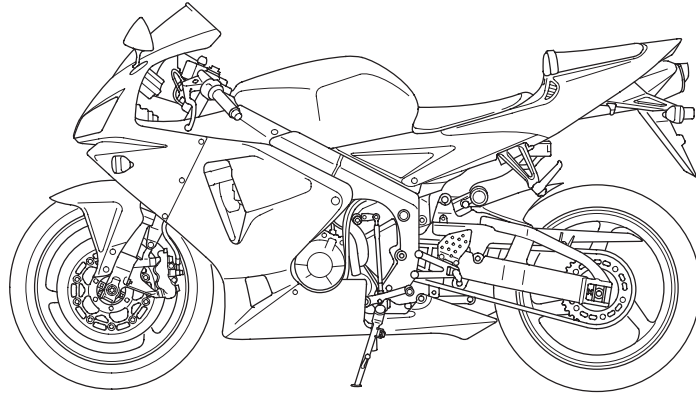

**Tämän julkaisun tiedot perustuvat viimeisimpiin saatavilla oleviin tietoihin painohetkellä.
Honda Motor Co.,Ltd. pidättää kaikki oikeudet muutoksiin niistä erikseen ilmoittamatta.
Osittainenkin julkaiseminen ja jäljentäminen kielletty ilman kirjallista lupaa.**

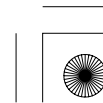



04/12/06 15:37:50 3FMEE620_004



TERVETULOA

Moottoripyörä tarjoaa sinulle mahdollisuuden suureen seikkailuun; se tarjoaa haasteen "käskeä" konetta. Tunnet ilmavirran ohjatessasi ajoneuvoasi, joka noudattaa komentojasi herkemmin kuin mikään muu ajoneuvo. Voit tuntea vapauden ajaessasi ilman metallikehikkoa ympärilläsi. Moottoripyörän tarkistukset ennen ajoa, sekä säännölliset huollot ovat turvallisuutesi takeita. Palkkiosi on vapaus.

Kohdataksesi turvallisesti moottoripyöräilyn tarjoamat haasteet ja voitaksesi nauttia täysin siemauksin sen suomasta seikkailusta, lue tämä omistajan käsikirja huolellisesti ENNEN KUIN LÄHDET AJAMAAN MOOTTORIPYÖRÄLLÄSI.

Kun luet tätä kirjaa, löydät **HUOMAA** symbolin. Tämä sisältää tietoa jolla voit välttää moottoripyöräsi vaurion.

Huoltotoimenpiteet vaativat useimmiten erikoistyökaluja ja riittävää ammattitaitoa, jotta niistä suoriudutaan Hondan asettamien laatuvaatimusten mukaisesti. Suosittelemme huoltojen suorittamista valtuutetulla Honda huoltokorjaamolla. Näin varmistat asianmukaisen huollon ja korjauksen.

Miellyttävää moottoripyöräilyä ja kiitos Honda valinnastasi !

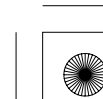
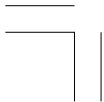



- Seuraavat koodit näyttävät kunkin maan mallin.

E	UK	ED	Euroopan päämarkkinat		
EK	Irlanti		Itävalta	Unkari	Portugali
G	Saksa		Belgia	Israel	Romania
F	Ranska	Belgia	Bulgaria	Irlanti	Venäjä
U	Australia	Uusi seelanti	Kroatia	Italia	Slovakia
MX	Meksiko		Tseki	Latvia	Slovenia
BR	Brasilia		Tanska	Luxemburg	Espanja
			Suomi	Makedonia	Ruotsi
			Kreikka	Norja	Sveitsi
			Hollanti	Puola	Ukraina

- Ohjeet saattavat poiketa alueittain.





MUUTAMA SANA TURVALLISUUDESTA

Sinun ja muiden turvallisuus on erittäin tärkeää. Tunne vastuusi, moottoripyörän käyttö on erittäin vastuullista.

Tämä kirja sisältää paljon turvallisuuteen vaikuttavia vihjeitä ja merkkejä jotka auttavat sinua välttämään mahdollisen haaverin tai vaaratilanteen.

Nämä ohjeet eivät voi kuitenkaan varoittaa kaikista mahdollisista vaaroista moottoripyörän käytössä. Käytä omaa arviointikykyäsi.

Turvainformatiot ovat lajiteltu lokeroihin sisältäen:

- **Turvamerkit** — moottoripyörässä.
- **Turvaviestit** — edeltää turvavaroitus symbolin  ja yhden kolmesta viestisanoista: **VAARA, VAROITUS, tai HUOMIO.**

Nämä viestit tarkoittavat:

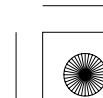



⚠ VAARA

Ohjeiden laiminlyönnin seurauksena on **VAKAVA LOUKKAANTUMINEN** tai **KUOLEMA**.

⚠ VAROITUS

Ohjeiden laiminlyönnin seurauksena **VOI** olla **VAKAVA LOUKKAANTUMINEN** tai **KUOLEMA**.

⚠ HUOMIO

Ohjeiden laiminlyönnin seurauksena voi olla **LOUKKAANTUMINEN**.

- **Turvamerkinnot** — sisältää tärkeitä turvamuistutuksia tai varotoimenpiteitä.
- **Turvaotsikointi** — liittyy moottoripyörän turvallisuuteen.
- **Toimintaohjeet** — kuinka käytät moottoripyörää oikein ja turvallisesti.

Tämä kirja sisältää paljon turvallisuuteen liittyvää tietoa — lue se huolellisesti.

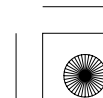



KÄYTTÖ

sivu

1 MOOTTORIPYÖRÄN TURVALLISUUS

- 1 TÄRKEÄÄ TURVALLISUUSASIAA
- 2 AJOVARUSTEET
- 4 KUORMAUKSEN RAJAT JA OHJEET

9 HALLINTALAITTEIDEN SIJAINTI

- 12 MITTARISTO JA MERKKIVALOT

30 PÄÄTOIMINNOT

(Tietoa jota tarvitset käyttääksesi tätä moottoripyörää)

- 30 JOUSITUS
- 36 JARRUT
- 39 KYTKIN
- 41 JÄÄHDYTYSNESTE
- 43 POLTTOAINE
- 46 MOOTTORIÖLJY
- 47 TUBELESS RENKAAT

sivu

53 HALLINTALAITTEIDEN TOIMINTA

- 53 VIRTALUKKO
- 54 AVAIMET
- 56 KÄYNNISTYKSEN ESTO (HISS)
<Paitsi MX tyyppi>
- 59 OIKEAN KÄDENSIJAN TOIMINNOT
- 61 VASEMMAN KÄDENSIJAN TOIMINNOT

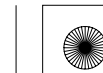



04/12/06 15:38:53 3FMEE620_009



sivu

62 TOIMINNON KUVAUS
(Ei välttämätön käytössä)

- 62 OHJAUSLUKKO
- 63 SATULA
- 65 KYPÄRÄN PIDIN
- 66 ASIAKIRJATASKU
- 67 SÄILYTYSLOKERO U-LUKOLLE
- 68 ALAKATE
- 69 KESKIKATE
- 71 AJOVALON KORKEUDEN SÄÄTÖ

sivu

72 KÄYTTÖ

- 72 TARKISTUKSEN ENNEN AJOA
- 74 MOOTTORIN KÄYNNISTYS
- 78 SISÄÄNAJO
- 79 AJAMINEN
- 81 JARRUTTAMINEN
- 82 PYSÄKÖINTI
- 83 VARASTAMISEN EHKÄISY

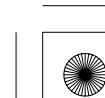
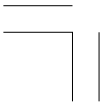



HUOLTO

sivu

84 HUOLTO

- 84 HUOLLON MERKITYS
- 85 HUOLLON TURVALLISUUS
- 86 VAROTOIMENPITEET
- 87 HUOLTOTAULUKKO
- 90 TYÖKALUSARJA
- 91 SARJANUMEROT
- 92 VÄRITARRA
- 93 MOOTTORIÖLJY
- 100 SYTYTYSTULPAT
- 105 KAASUKAHVAN TOIMINTA
- 106 TYHJÄKÄYNTI
- 107 JÄÄHDYTYSNESTE
- 108 TOISIOKETJU
- 114 TOISIOKETJUN LAAHAIN
- 115 ETU JA TAKAJOUSITUKSEN
TARKASTUS
- 116 SIVUSEISONTATUKI
- 117 PYÖRÄN IRROTUS
- 124 JARRUPALOJEN KUNTO
- 126 AKKU
- 128 SULAKKEEN VAIHTO

sivu

- 131 JARRUVALOKYTKIMEN SÄÄTÖ
- 132 POLTTIMON VAIHTO

138 PUHDISTUS

143 SÄILYTYS NEUVOJA

- 143 VARASTOINTI
- 145 VARASTOINNIN POISTO

146 TEKNISET TIEDOT

150 KATALYSAATTORI

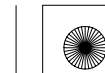



MOOTTORIPYÖRÄN TURVALLISUUS

TÄRKEÄÄ TURVALLISUUSASIAA

Moottoripyöräsi palvelee sinua monia vuosia ja antaa ajonautintoja — mikäli tunnet vastuusi turvallisuudesta ja ymmärrät haasteet joita tiellä kohtaat.

On monta asiaa joilla voit suojata itseäsi ajossa. Tämä kirja sisältää paljon neuvoja varusteista. Seuraavassa muutama tärkeä asia.

Käytä aina kypärää

Varmaa on että: Kunnollinen kypärä on ainoa ”turvallinen” pään suoja. Joten käytä aina kypärää ja varmista että matkustaja tekee samoin. Käytä myös ajolaseja, saappaita, käsineitä ja suojaavaa ajopukua (sivu 2).

Tee itsesi helposti havaittavaksi

Jotkut kuljettajat eivät välttämättä pysty havaitsemaan moottoripyöräilijää. Tästä syystä tee itsesi helposti havaittavaksi välttääksesi ilman omaa syytä joutumasta onnettomuuteen. Käytä värikkäitä ja heijastimin varustettuja ajovarusteita. Älä aja toisen tiellä liikkujan ”sokeassa pisteessä”. Käytä suuntavilkkaa hyvissä ajoin ennen kääntymistä tai ajokaistan vaihtamista, käytä tarvittaessa äänimerkkiä.

Aja kykyjesi mukaan

Monet onnettomuudet johtuvat puutteellisesta ajotaidosta. Älä koskaan aja yli ajotaitojesi tai kovempaa mitä olosuhteet sallivat. Muista että alkoholi, huumeet, väsymys ja välinpitämättömyys alentavat arviointikykyä ja siten turvallista ajoa.

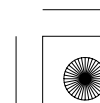
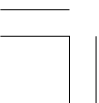



Älä aja humalassa

Alkoholi ja ajaminen eivät kuulu yhteen. Jo yksi annos alkoholia vaikuttaa alentamalla kykyä reagoida muuttuviin olosuhteisiin ja reaktioaikasi heikentymiseen. Joten älä aja alkoholin vaikutuksen alaisena, äläkään myöskään anna ystäväsi tehdä niin.

Pida pyöräsi hyvässä kunnossa

Turvallisen ajon kannalta on tärkeää tarkistaa moottoripyörän kunto ja tarkistukset ennen ajoa listalta ennen kuin lähdet ajamaan. Älä koskaan ylitä moottoripyöräsi maksimikantavuutta, ja käytä ainoastaan lisävarusteita jotka ovat suunniteltu tähän moottoripyörään. Katso sivulta 4 lisäohjeet.

AJOVARUSTEET

Turvallisuutesi kannalta, painotamme että käytä aina moottoripyöräilyyn hyväksyttyä kypärää, suojalaseja, ajosaappaita, käsineitä, pitkiä alusasuja ja ajoasua. Vaikka täydellinen suojaus ei ole mahdollista, auttaa suojarusteiden käyttöä tuntuvasti turvallista ajoa.

Seuraavat neuvot auttavat sinua valitsemaan oikeat ajovarusteet.

VAROITUS

Kypärän käyttämättä jättäminen lisää suuresti vakavan vamman tai kuoleman mahdollisuutta kolarissa.

Varmista, että sinä ja matkustaja käytätte aina kypärää, suojalaseja ja muita suojarusteita ajossa.

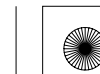



Kypärä ja suojalasit

Kypärä on yksittäisistä suojarusteista tärkein, koska useimmiten vakavimmat vammat johtuvat päähän kohdistuvasta iskusta. Käytä laadukasta ja päässä mukavalta tuntuva kypärää, ja muista että kirkas väritys kypärässä huomataan liikenteessä helpommin.

Avokypärä antaa hyvän suojan, mutta parhaan suojan saat käyttämällä umpikypärää. Suojataksesi silmäsi, käytä aina suojavisiiriä tai ajolaseja.

Suojavaatetus

Kypärän ja suojalasien käytön lisäksi suosittelemme käytettäväksi:

- Tukevat luistamattomat suojaosaapaat jalkojen ja nilkkojen suojaksi.
- Nahkakäsineet pitämään kädet lämpiminä ja estämään hankaumien, rakkuloiden ja ruhjeiden syntyä.
- Motoristin ajopukua tai takkia antamaan ajomukavuutta ja suojaa. Värikäs ja heijastimin varustettu ajoasu huomataan liikenteessä helpommin. Älä käytä löysiä ajovarusteita jotka voivat tarttua pyörän osiin.

Estääksesi mahdolliset lämpövauriot moottoripyörälle tai varusteille, älä peitä tai rajoita äänenvaimentajan jäähdytystä matkatavaroilla tai vaatteilla.

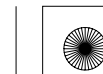



KUORMAUKSEN RAJAT JA OHJEET

Moottoripyöräsi on suunniteltu kuljettamaan itsesi lisäksi yhtä matkustajaa. Matkustajan ollessa kyydissä saattaa pyörän hallittavuus ja jarrujen toiminta tuntua erilaiselta. Huomioi jarruja ja renkaita koskevat ohjeet ajaessasi suurella kuormalla.

Liian raskas tai epätasapainossa oleva kuorma vaikeuttaa suuresti moottoripyörän käsiteltävyyttä, jarrutusta ja hallittavuutta. Ei alkuperäiset lisävarusteet, vääränlaiset muutostyöt ja puutteellinen huolto voi myös alentaa ajoturvallisuutta.

Tulevat sivut antavat lisätietoa kuormauksesta, lisävarusteista ja muutostöistä.

Kuormaus

Kuinka paljon kuormaa laitat moottoripyörääsi ja kuinka sen kuormaat. On tärkeää että teet sen turvallisesti. Aina kun ajat matkustajan tai kuorman kanssa sinun pitää olla selvillä seuraavista asioista.

VAROITUS

Ylikuormaus tai kuorman heikko kiinnitys voi johtaa onnettomuuteen ja henkilön loukkaantumiseen tai kuolemaan.

Noudata tässä kirjassa annettuja ohjeita ja kuormausrajoja.

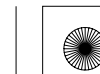



Kuormausrajat

Moottoripyöräsi kuormausrajat ovat:

Maksimikantavuus:

180 kg ... Paitsi MX tyyppi

166 kg ... MX

Sisältää ajajan, matkustajan, kuorman ja kaikki lisävarusteet.

Kuorman maksimipaino:

14 kg

Asennettujen lisävarusteiden paino vähentää kuorman painon maksimipainoa.

Kuormausohjeet

Moottoripyöräsi on ensisijaisesti suunniteltu kuljettamaan itsesi lisäksi matkustajaa. Voit halutessasi kiinnittää satulaan pientä tavaraa kun matkustaja ei ole kyydissä. Kiinnitä tavara huolellisesti.

Mikäli haluat kuljettaa suurempaa kuormaa, ota yhteys Honda myyjäsi joka opastaa sinua ja lue huolellisesti ohjeet lisälaitteista, sivu 7.

Väärin kiinnitetty kuorma vaikeuttaa suuresti moottoripyörän käsiteltävyyttä ja hallittavuutta. Vaikka kuorma on kiinnitetty asianmukaisesti, aja hillitysti äläkä ylitä nopeutta 130 km/h kun kuljetat kuormaa.

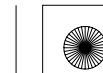



Noudata näitä ohjeita aina kun kuljetat matkustajaa tai kuormaa:

- Tarkasta renkaiden kunto ja ilmanpaine.
- Mikäli kuorma on normaalista poikkeava, voit joutua säätämään etujousitusta (sivu 30) ja takajousitusta (sivu 33).
- Estääksesi kuorman irtoamisesta johtuvan vaaratilanteen, varmista kuorman kunnollinen kiinnitys ennen ajoa.
- Sijoita kuorma siten, että paino on matalalla ja mahdollisimman keskellä.
- Jaa paino tasaisesti pyörän molemmille puolille.
- Estääksesi mahdolliset lämpövauriot moottoripyörälle tai varusteille, älä peitä tai rajoita äänenvaimentajan jäähtymistä matkatavaroilla tai vaatteilla.

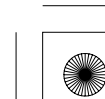



Lisävarusteet ja Muutostyöt

Muutostyöt ja EI alkuperäisten lisälaitteiden käyttö saattavat vaikuttaa moottoripyörän toimivuuteen. Ennen kuin harkitset muutostöiden suorittamista tai lisälaitteiden asentamista, huomioi seuraavat ohjeet.

VAROITUS

Vääränlaiset lisävarusteet tai muutostyöt voi johtaa onnettomuuteen ja henkilön loukkaantumiseen tai kuolemaan.

Noudata tässä kirjassa annettuja ohjeita lisävarusteista ja muutostöistä.

Lisävarusteet

Suosittelemme ainoastaan Hondan alkuperäisiä lisävarusteita jotka on suunniteltu tätä moottoripyörää varten ja testattu sillä. Koska tehdas ei voi testata EI alkuperäisiä lisävarusteita, olet henkilökohtaisesti vastuussa niiden valinnasta, asentamisesta ja käyttämisestä. Pyydä kauppialtasi apua valinnoissa ja seuraa seuraavia ohjeita:

- Asennettava lisävaruste ei saa peittää näkyvistä mitään valoja, ei pienentää maavaraa eikä kallistusvaraa, ei rajoittaa jousituksen liikettä, eikä mitenkään estää moottoripyörän hallitsemista.
- Älä asenna sähköisiä varustuksia niin, että sähköntarve ylittää moottoripyörän sähköjärjestelmän (sivu 149). Palanut sulake voi sammuttaa ajovalot tai moottorin.

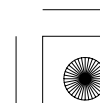
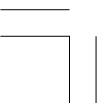



- Tätä moottoripyörää ei ole suunniteltu kuljettamaan sivuvaunua tai vetämään perävaunua. Pyörän käsiteltävyys ja ajo-ominaisuudet kärsivät näiden asentamisesta.

Muutostyöt

Suosittelimme ettet poista mitään alkuperäistä varustusta tai muuta mitenkään mikä vaikuttaisi moottoripyöräsi rakenteeseen tai toimintaan. Muutokset saattavat ratkaisevasti vaikuttaa pyörän käsiteltävyyteen, tasapainoon ja jarruihin ja siten vaikuttaa ajoturvallisuuteen.

Muutokset valoihin, pakoputkistoon, moottorin säätöihin tai muut muutokset voivat tehdä moottoripyörästäsi laittoman.

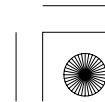



HALLINTALAITTEIDEN SIJAINTI

Polttoainemittarin ja
jäähdytysnesteen lämpötilan näyttö

Merkkivalot

Kierroslukumittari

Merkkivalot

Monitoimintonäyttö

Taustapeili

Taustapeili

Virtalukko

Etujarrunestesäiliö

Kaukovilkun kytkin

Moottorin hätäkatkaisin

Kytkinvipu

Etujarruvipu

Ajovalon
vaihtokytkin

Kaasukahva

Suuntavilkun kytkin

Hätävilkun kytkin

Äänimerkin kytkin

Käynnistinkytkin

Polttoainetankin korkki

Etujousen esijännityksen säätö/
Etuvaimentajan paluuvaimennuksen säätö



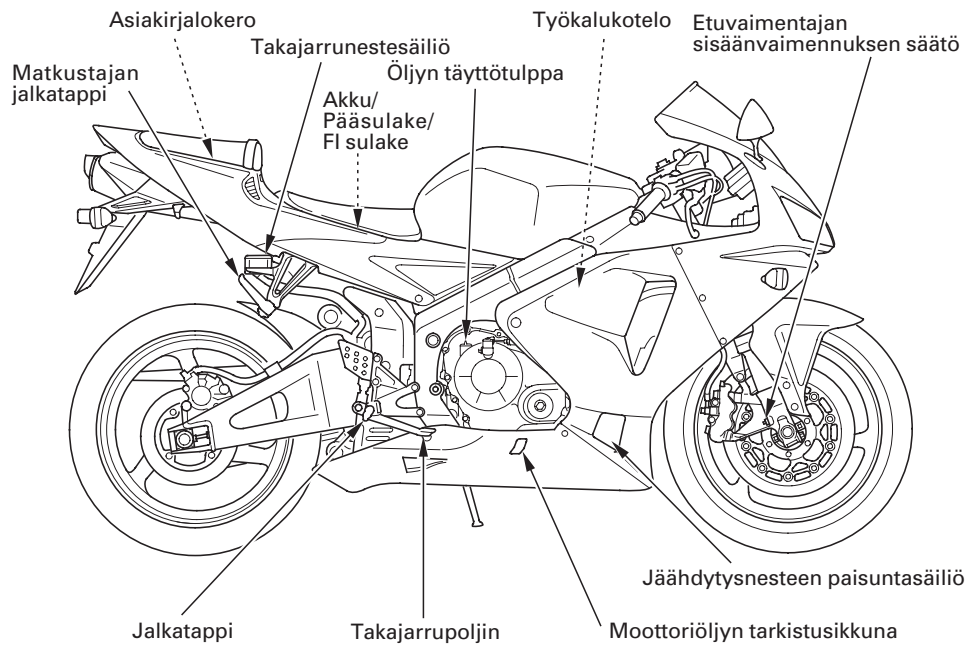



Etuvaimentajan
sisäänvaimennuksen säätö

Takavaimentajan
sisäänvaimennuksen säätö

Kypärän pidin
Säilytyslokero
U-lukolle

Matkustajan jalkatappi

Jalkatappi

Sulakerasia

Sivuseisontatuki

Vaihdepoljin

Takavaimentajan
paluuvaimennuksen säätö

Takajousen
esijännityksen säätö







MITTARISTO JA MERKKIVALOT

Mittarit ja merkkivalot sijaitsevat mittaripaneelissa. Niiden toiminnot on kuvattu seuraavilla sivuilla.

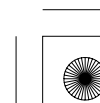
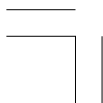
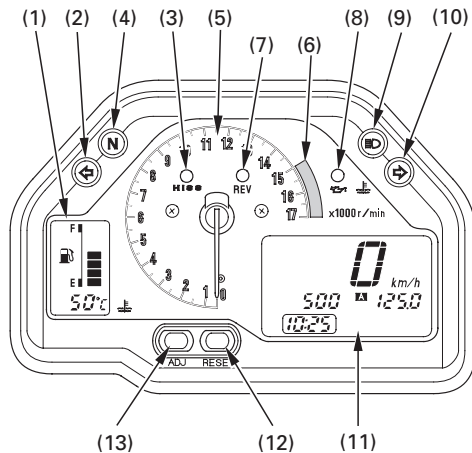
- (1) Polttoainemittarin ja jäähdytysnesteen lämpötilan näyttö
- (2) Vasemman vilkun merkkivalo
- (3) Käynnistykseneston(HISS) merkkivalo
<Paitsi MX tyyppi>
- (4) Vapaavaihteen merkkivalo
- (5) Kierroslukumittari
- (6) Kierroslukumittarin punainen alue
- (7) Kierroslukumittarin punaisen alueen merkkivalo
- (8) Virhetoiminnon merkkivalo (MIL)
- (9) Kaukovalon merkkivalo
- (10) Oikean vilkun merkkivalo
- (11) Monitoimintonäyttö
- (12) RESET painike
- (13) ADJ painike





(No.) Kuvaus	Toiminto
(1) Polttoainemittarin ja jäähdytysnesteen lämpötilan näyttö	Näyttää n. jäljellä olevan polttoaineen määrän (sivu 20) ja jäähdytysnesteen lämpötilan (sivu 22). Tämä näyttö kuvattu alkunäytössä (sivu 18).
(2) Vasemman vilkun merkkivalo (vihreä)	Vilkkuu käytettäessä vasenta suuntamerkkiä. Palaa myös muutaman sekunnin ajan kun virtalukko kytketään ON asentoon.
(3) Käynnistykseneston (HISS) merkkivalo (punainen)	Paitsi MX tyyppi: Tämä merkkivalo palaa muutaman sekunnin kun virtalukko kytketään ON-asentoon ja hätäkatkaisimen ollessa asennossa  (RUN). Sammuu käytettäessä oikeaa avainta, jää palamaan kun käytetään väärää avainta, moottori ei käynnisty (sivu 56). Kun tämän merkkivalon vilkkutoiminto on voimassa ja virtalukko on OFF asennossa, valo vilkkuu 24 tunnin ajan (sivu 57).

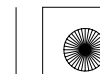



(No.) Kuvaus	Toiminto
(4) Vapaavaihteen merkkivalo (vihreä)	Palaa vaihteen ollessa vapaalla. Palaa myös muutaman sekunnin ajan kun virtalukko kytketään ON asentoon.
(5) Kierroslukumittari	Osoittaa moottorin kierrosluvun per minuutti. Kierroslukumittarin neula käy kerran maksiminäytössä kun virtalukko käännetään ON asentoon.
(6) Kierroslukumittarin punainen alue	Älä koskaan anna kierroslukumittarin osoittimen mennä punaiselle alueelle, edes sisäänajon jälkeen. HUOMAA Punainen alue osoittaa moottorin enimmäiskierroksia ja ajo liian suurilla kierroksilla voi vaurioittaa moottoria.
(7) Kierroslukumittarin punaisen alueen merkkivalo (keltainen)	Vilkkuu kun kierroslukumittarin neula saavuttaa punaisen alueen. Palaa muutaman sekunnin ja sammuu kun virtalukko käännetään ON asentoon.

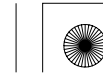



(No.) Kuvaus	Toiminto
(8) Virhetoiminnon merkkivalo (MIL) (punainen)	Palaa kun jäähdytysnesteen lämpötila ylittää suosituksen, ja/tai moottoriöljyn paine on alle suositusrajan, ja/tai PGM-FI (Programmed Fuel Injection) järjestelmä toimii epänormaalisti. Palaa myös kun virtalukko on kytketty ON asentoon ja moottori ei käy. Sammuu kun moottori käynnistetään, voi myös vilkkua kun moottori käy tyhjäkäyntiä ja moottori on lämmin. Katso sivut 23 – 25 .
(9) Kaukovalon merkkivalo (sininen)	Palaa kun ajovalot on kytketty kaukovaloille. Palaa myös muutaman sekunnin ajan kun virtalukko kytketään ON asentoon.
(10) Oikean vilkun merkkivalo (vihreä)	Vilkkuu käytettäessä oikeaa suuntamerkkiä. Palaa myös muutaman sekunnin ajan kun virtalukko kytketään ON asentoon.

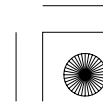
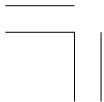



(No.) Kuvaus	Toiminto
(11) Monitoimintonäyttö	Näyttö sisältää seuraavat toiminnot; Näyttö näyttää alkunäytön (sivu 18).
Alhaisen öljynpaineen/ Jäähdytysnesteen lämpötilan-/PGM-FI merkkivalot	Alhaisen öljynpaineen merkkivalo ja/tai jäähdytysnesteen lämpötilan merkkivalo ja/tai PGM-FI merkkivalo syttyvät ilmoittaakseen mikäli moottorin öljynpaineessa ja/tai jäähdytysnesteen lämpötilassa ja/tai PGM-FI (Programmed Fuel Injection) järjestelmässä ilmenee virhetoimintoja kun virhetoiminnon merkkivalo (MIL) palaa. Katso sivut 23 – 25 .
Nopeusmittari	Näyttää ajonopeuden (sivu 26).
Matkamittari	Näyttää kokonaiskilometrimäärän (sivu 26).
Osamatkamittari	Näyttää määrän per mittari (sivu 26).
Digitaalikello	Näyttää tunnit ja minuutit (sivu 28).

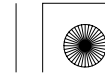



(No.) Kuvaus	Toiminto
(12) RESET painike	Paitsi E tyyppi: Tätä painiketta käytetään kun nollataan osamatkamittari tai säädetään kelloa. E tyyppi: Tätä painiketta käytetään nollattaessa osamatkamittari tai säädettyä aikaa vaihdettaessa nopeus ja matkamittarin yksiköjä nopeus-/matka-/osamatkamittariin.
(13) ADJ painike	Tätä painiketta käytetään kun valitaan osamatkamittari tai säädetään kelloa.

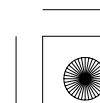
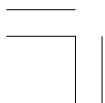



Alkunäyttö

Kun virtalukko käännetään ON asentoon, monitoimintonäytön (1) ja polttoaine mittarin sekä jäähdytysnesteen lämpömittarin näytön (2) kaikki segmentit ilmestyvät hetkeksi näkyviin. Tämän jälkeen nopeusmittari (3) näyttää 290 km/h ja 0 km/h (E tyyppi: 180 mph ja 0 mph), näin voit varmistua nestekidenäytön toimintakunnosta.

Yksikkö "mph" (4) on ainoastaan E tyyppissä.

Digitaalikello (5) ja osamatkamittari (6) nollaantuvat mikäli akku on ollut irtikytketty.

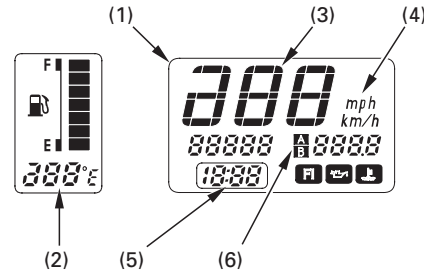

- (1) Monitoimintonäyttö
- (2) Polttoainemittari ja jäähdytysnesteen lämpötilan mittari
- (3) Nopeusmittari
- (4) "mph"
- (5) Digitaalikello
- (6) Osamatkamittari

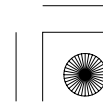
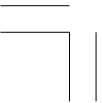



Monitoimintonäyttö

Monitoimintonäyttö (1) sisältää seuraavat toiminnot:

- Jäähdytysnesteen merkkivalo
- Alhaisen öljynpaineen merkkivalo
- PGM-FI merkkivalo
- Nopeusmittari
- Matkamittari
- Osamatkamittari
- Digitaalikello

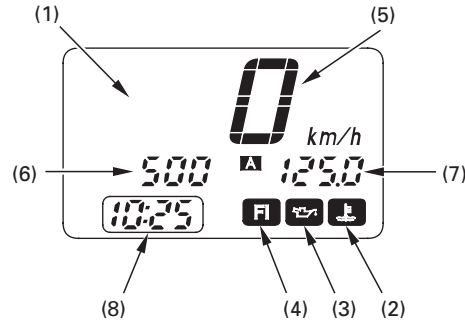

- (1) Monitoimintonäyttö
- (2) Jäähdytysnesteen merkkivalo
- (3) Alhaisen öljynpaineen merkkivalo
- (4) PGM-FI merkkivalo
- (5) Nopeusmittari
- (6) Matkamittari
- (7) Osamatkamittari
- (8) Digitaalikello

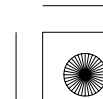
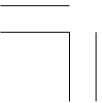



Polttoainemittarin ja jäähdytysnesteen lämpötilan näyttö

Polttoainemittarin ja jäähdytysnesteen lämpötilan näyttö (1) sisältää polttoainemittarin nestekidenäytön (2) ja jäähdytysnesteen lämpömittarin (3).

Polttoainemittari

Polttoainemittarin nestekidenäyttö osoittaa jäljellä olevan polttoaineen noin määrän asteikkonäytöllä. Kun segmentti F (4) näkyy, on polttoainetta jäljellä, sisältäen varatankin: 18,0 l

Kun näytön merkki E (5) alkaa vilkkua, on polttoaine loppumassa. Täytä tankki mahdollisimman pian.

Pyörän ollessa pystysuorassa on polttoainetta jäljellä noin: 3,8 l

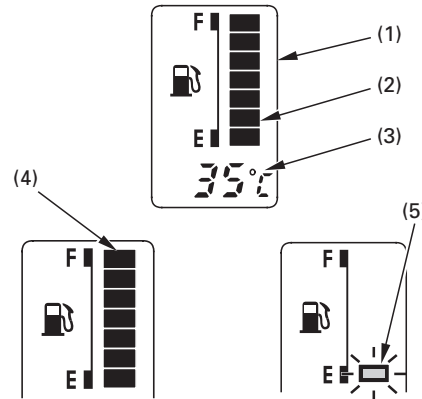

- (1) Polttoainemittarin ja jäähdytysnesteen lämpötilan näyttö
- (2) Polttoainemittarin nestekidenäyttö
- (3) Jäähdytysnesteen lämpömittari
- (4) Merkki F
- (5) Merkki E





Polttoainemittarin vianilmaisin

Mikäli polttoainejärjestelmässä on ilmennyt virhe, ilmoittaa polttoainemittari virheestä kuvatulla tavalla.

Jos näin käy, ota yhteys Honda huoltokorjaamoon mahdollisimman pian.

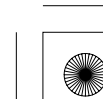
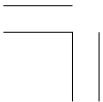
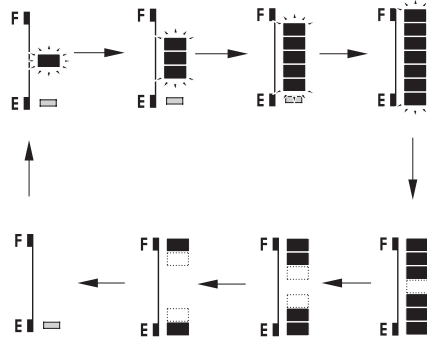



Jäähdytysnesteen lämpömittari

Jäähdytysnesteen lämpömittari (1) osoittaa jäähdytysnesteen lämpötilan digitaalisesti.

Lämpötilan näyttö:

Alle 34°C	“— —” osoittaa.
Välillä 35°C ja 130°C	Jäähdytysnesteen todellinen lämpötila.
Yli 130°C	Näyttö asettuu lukemaan ja vilkkuu “130°C”.

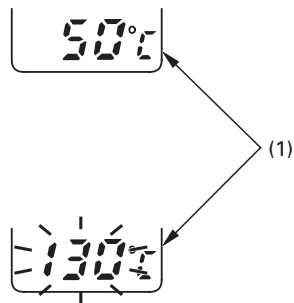

(1) Jäähdytysnesteen lämpömittari

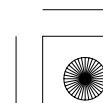
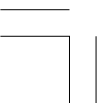



Ylikuumentumisen ilmaisin:

Kun jäähdytysnesteen lämpötila saavuttaa lukeman 120°C, näyttö alkaa vilkkumaan. Samaan aikaan virhetoiminnon merkkivalo (MIL) (2) ja jäähdytysnesteen lämpötilan merkkivalo (3) syttyvät.

Jos näin käy, sammuta moottori ja tarkasta jäähdytysnesteen taso paisunta säiliöstä. Lue sivut 41 – 42 äläkä aja moottoripyörällä ennen kuin vika on korjattu.

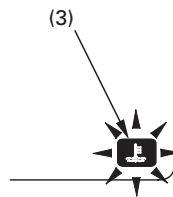
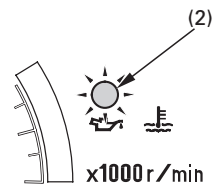

HUOMAA

Liian korkean moottorin lämpötilan seurauksena voi olla vakava moottorivaurio.

- (2) Punainen virhetoiminnon merkkivalo(MIL)
- (3) Jäähdytysnesteen merkkivalo

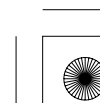
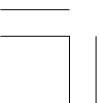



Alhaisen öljynpaineen merkkivalo ja virhetoiminnon merkkivalo (MIL)

Alhaisen öljynpaineen merkkivalo (1) ja virhetoiminnon merkkivalo (MIL) (2) syttyvät jos moottoriöljyn paine on liian alhainen. Alhaisen öljynpaineen merkkivalo ja virhetoiminnon merkkivalo (MIL) pitää palaa kun moottori ei käy ja virtalukko on kytketty ON asentoon. Molemmat valot pitää sammua kun moottori käynnistetään, poikkeuksena, valot voivat hetkellisesti vilkkua kun moottori on lämmin ja käy tyhjäkäyntiä.

HUOMAA

Moottorin käyttö liian pienellä öljypaineella aiheuttaa vakavan moottorivaurion.

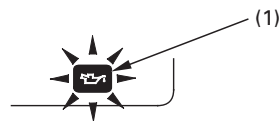
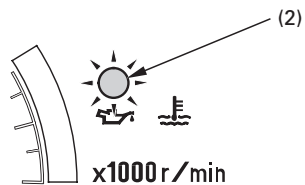

- (1) Alhaisen öljynpaineen merkkivalo
- (2) Punainen virhetoiminnon merkkivalo(MIL)

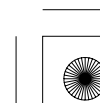
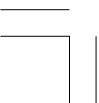



PGM-FI merkkivalo ja virhetoiminnon merkkivalo (MIL)

PGM-FI merkkivalo (1) ja virhetoiminnon merkkivalo (MIL) (2) syttyvät mikäli PGM-FI (Programmed Fuel Injection) järjestelmässä ilmenee virhetoimintoja.

PGM-FI merkkivalo pitää syttyä myös muutamaksi sekunniksi ja sammua kun virtalukko käännetään ON asentoon ja moottorin hätäkatkaisin on asennossa  (RUN).

Jos PGM-FI merkkivalo ja virhetoiminnon merkkivalo (MIL) syttyvät joissain muissa tapauksissa, vähennä nopeutta ja toimita moottoripyörä mahdollisimman nopeasti valtuutettuun Honda huoltokorjaamoon.

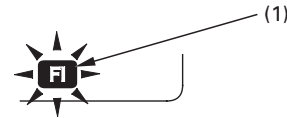
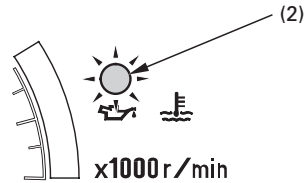

- (1) PGM-FI merkkivalo
- (2) Punainen virhetoiminnon merkkivalo(MIL)

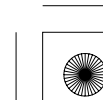
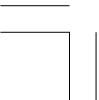



Nopeusmittari / Matkamittari / Osamatkamittari Nopeus-ja matkanäytön vaihto

Nopeusmittari

Osoittaa ajettavan nopeuden.

Matkamittari

Osoittaa kokonaiskilometrimäärän.

Tämän mittarin näyttölukema on välillä 0 – 99.999 kilometriä (mailia). Jos näyttö ylittää lukeman 99.999 kilometriä (mailia), aloittaa se automaattisesti 0 lukemasta.

Jos olet ajanut 100.000 km (mailia) tai yli ja kun virtalukko käännetään ON asentoon, matkamittarin kuudes merkki oikealla näkyy 0,75 sekunnin ajan (tämä lukema näyttää sadattuhannet kilometrit), jonka jälkeen matkamittarin näyttö palautuu normaalinäyttöön.



Esimerkki: kun ajettu 123.000 km.

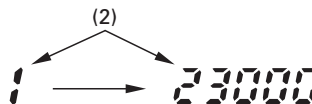

- (1) Nopeusmittari
- (2) Matkamittari
- (3) Osamatkamittari

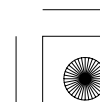
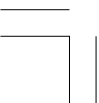

**Osamatkamittari**

Osoittaa ajetun matkan pituuden.

Osamatkamittarissa on kaksi toimintoa, mittari A (4) ja mittari B (5). Vaihtaessasi näyttöön joko mittarin A tai mittarin B, paina ADJ painiketta (6) uudelleen.

Osamatkamittarin nollaus, paina ja pidä pohjassa RESET painiketta (7) kun näyttöön on valittu joko mittari A tai mittari B toiminto.

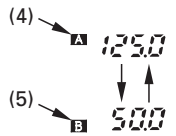
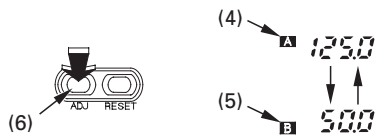
**Nopeus- ja matkanäytön vaihto
(Vain E tyyppi)**

Nopeusmittari näyttää molemmat "km/h" ja "mph".

Matka-/osamatkamittari näyttää molemmat "km" ja "mile".

Paina RESET painiketta (7) valitaksesi "km/h"/"km" tai "mph"/"mile" näyttöön osamatkamittarin A toiminnolla.

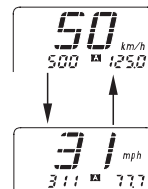
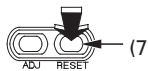
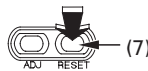

(4) Osamatkamittari A
(5) Osamatkamittari B

(6) ADJ painike
(7) RESET painike





Digitaalinen kello

Osoittaa tunnit ja minuutit. Kellon ajan säätö:

1. Käännä virtalukko asentoon ON.
2. Paina ja pidä pohjassa molempia, ADJ painiketta (2) ja RESET painiketta (3) yli 2 sekunnin ajan. Kello asettuu säätötilaan ja tuntinäyttö alkaa vilkkua.

3. Aseta tunnit, paina RESET painiketta kunnes toivottu tunti on näytössä.

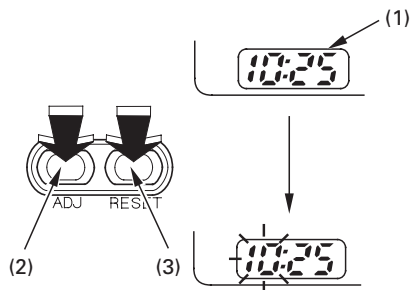
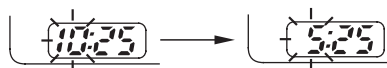

- (1) Digitaalikello
- (2) ADJ painike
- (3) RESET painike

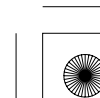



4. Paina ADJ painiketta. Minuuttinäyttö alkaa vilkkua.

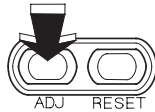
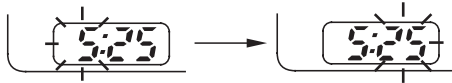

5. Aseta minuutit, paina RESET painiketta kunnes toivotut minuutit on näytössä. Minuuttinäyttö palaa lukemaan "00" kun "60" ylittyy, tämä ei vaikuta tuntinäyttöön.

- Aika säätyy minuutti kerrallaan aina kun painiketta painetaan.
- Aika säätyy nopeammin kun painiketta pidetään pohjaan painettuna.

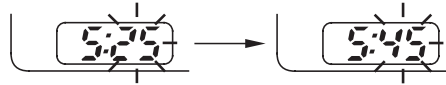

6. Säädön lopetus, paina ADJ painiketta tai käännä virtalukko OFF asentoon. Näyttö lopettaa vilkkumisen automaattisesti ja säätö peruuntuu mikäli painiketta ei paineta n. 30 sekunnin sisällä.

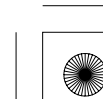
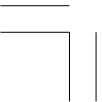



PÄÄTOIMINNOT

(Tietoa jota tarvitset käyttääksesi tätä moottoripyörää)

JOUSITUS

Etujousitus

Jousen esijännitys:

Säädä jousen esijännitystä kääntämällä säädintä (1) 22 mm: n avaimella joka sijaitsee työkalusarjassa.

Varmista että säätimien asetukset ovat samat molemmin puolin.

Vähentäminen (SOFT) :

Käännä säädintä vastapäivään kohti SOFT asetusta ajaessasi kevyellä kuormalla ja hyvissä tieolosuhteissa.

Lisääminen (HARD) :

Käännä säädintä myötäpäivään kohti HARD asetusta ajaessasi raskaammalla kuormalla ja huonommissa tieolosuhteissa.

Säätääksesi säätimen alkuperäisasentoon, toimi seuraavasti:

1. Käännä säädintä (1) vastapäivään kunnes se ei enää käänny (kevyesti). Tässä asennossa säätö on kevyimmillään.
2. Säätimen vakioasetus saadaan kun säädintä käännetään myötäpäivään 5 kierrosta.

3. Varmista että säätimien asetukset ovat samat molemmin puolin.

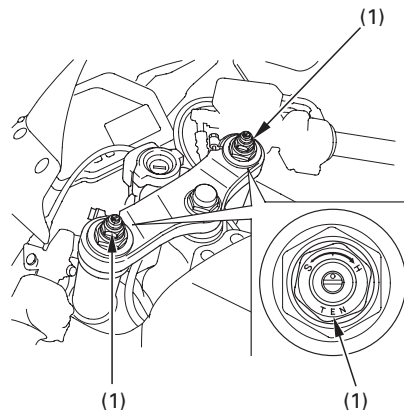

(1) Esijännityksen säätö



Paluuvaimennus:

Vähentäminen (SOFT) :

Käännä säädintä vastapäivään kohti SOFT asetusta ajaessasi kevyellä kuormalla ja hyvissä tieolosuhteissa.

Lisääminen (HARD) :

Käännä säädintä myötäpäivään kohti HARD asetusta ajaessasi raskaammalla kuormalla ja huonommissa tieolosuhteissa.

Säätääksesi säätimen alkuperäisasentoon, toimi seuraavasti:

1. Käännä säädintä (1) myötäpäivään kunnes se ei enää käänny (kevyesti). Tässä säätö on kovimmillaan.
2. Alkuperäissäätö saadaan kun säädintä käännetään vastapäivään noin 2 1/2 kierrosta niin että pistemerkki (2) kohtaa viitepistemerkin (3).
3. Varmista että säätimien asetukset ovat samat molemmin puolin.

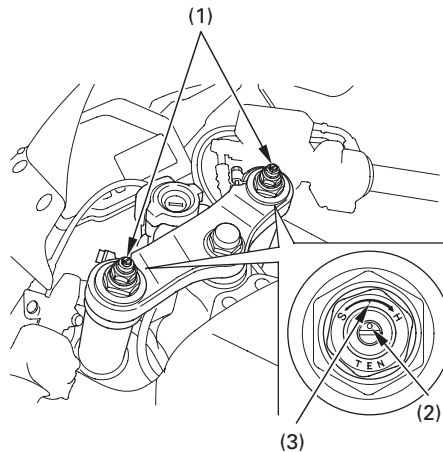

- (1) Vaimennuksen säädin
(2) Pistemerkki
(3) Vastapistemerkki



Sisäänvaimennus:

Vähentäminen (SOFT) :

Käännä säädintä vastapäivään kohti SOFT asetusta ajaessasi kevyellä kuormalla ja hyvissä tieolosuhteissa.

Lisääminen (HARD) :

Käännä säädintä myötäpäivään kohti HARD asetusta ajaessasi raskaammalla kuormalla ja huonommissa tieolosuhteissa.

Säätääksesi säätimen alkuperäisasentoon, toimi seuraavasti:

1. Käännä vaimentimen säädintä (1) myötäpäivään kunnes se ei enää käänny (käännä kevyesti). Tämä on kovin asento.
2. Alkuperäissäätö saadaan kun säädintä käännetään vastapäivään noin 2 1/2 kierrosta niin että pistemerkki (2) kohtaa vastapistemerkin (3).
3. Varmista että säätimien asetukset ovat samat molemmin puolin.

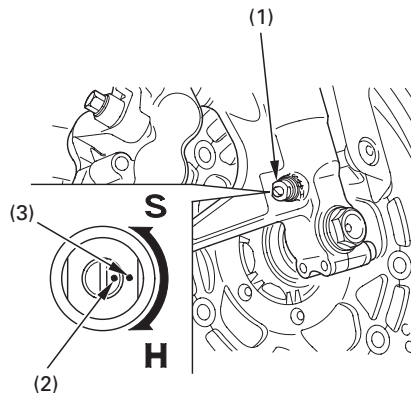

- (1) Vaimennuksen säädin
(2) Pistemerkki
(3) Vastapistemerkki

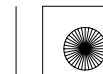



Takajousitus

Paluuvaimennus:

Vähentäminen (SOFT) :

Käännä säädintä vastapäivään kohti SOFT asetusta ajaessasi kevyellä kuormalla ja hyvissä tieolosuhteissa.

Lisääminen (HARD) :

Käännä säädintä myötäpäivään kohti HARD asetusta ajaessasi raskaammalla kuormalla ja huonommissa tieolosuhteissa.

Säätääksesi säätimen alkuperäisasentoon, toimi seuraavasti:

1. Käännä vaimentimen säädintä (1) myötäpäivään kunnes se ei enää käänny (käännä kevyesti). Tämä on kovin asento.
2. Alkuperäissäätö saadaan kun säädintä käännetään vastapäivään noin 2 1/2 kierrosta niin että pistemerkki (2) kohtaa vastapistemerkin (3).

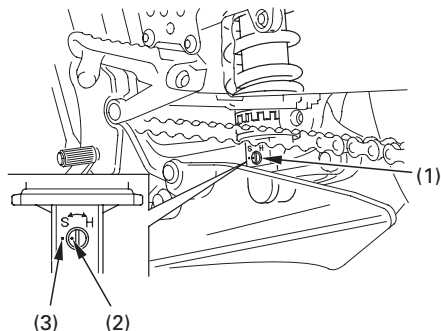

- (1) Vaimennuksen säädin
(2) Pistemerkki
(3) Vastapistemerkki





Sisäänvaimennus:

Vähentäminen (SOFT) :

Käännä säädintä vastapäivään kohti SOFT asetusta ajaessasi kevyellä kuormalla ja hyvissä tieolosuhteissa.

Lisääminen (HARD) :

Käännä säädintä myötäpäivään kohti HARD asetusta ajaessasi raskaammalla kuormalla ja huonommissa tieolosuhteissa.

Säätääksesi säätimen alkuperäisasentoon, toimi seuraavasti:

1. Käännä säädintä (1) myötäpäivään kunnes se ei enää käänny (kevyesti). Tässä asennossa säätö on kovimmillaan.
2. Alkuperäissäätö saadaan kun säädintä käännetään vastapäivään n. 12 napsua niin että pistemerkki (2) kohtaa vastamerkin (3).

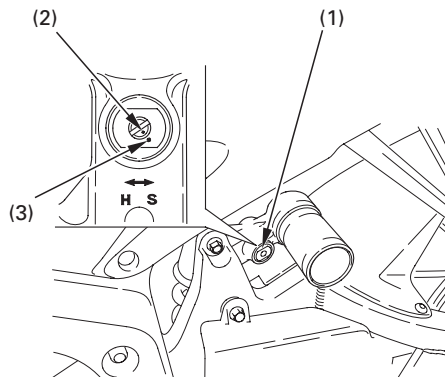

- (1) Vaimennuksen säädin
(2) Pistemerkki
(3) Vastapistemerkki

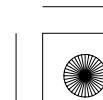
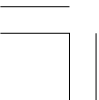



Jousen esijännitys:

Jousen esijännityksen säätimessä (1) on 10 portainen säätö eri kuormille ja ajo-olosuhteisiin.

Käytä säätötyökalu (2) ja jatkovartta (3) jousen esijännityksen säätöön.

Asennot 1–3 ovat kevyelle kuormalle ja hyvälle tasaisille teille. Asento 4 on tehtaan alkuperäissäätö. Asennot 5–10 lisäävät jousen esijännitystä, mikä tekee jousituksesta kovemman ja soveltuu raskaammalle kuormalle.

Takaiskunvaimennin sisältää korkeapaineista typpikaasua. Säädä iskunvaimennin ainoastaan edellä olevien ohjeiden mukaan. Vaimenninta ei saa yrittää purkaa eikä huoltaa, sillä vaimentimessa oleva typpikaasu saattaa räjähtää. Takaiskunvaimentimen huolto ja tai hävittäminen on hoidettava ainoastaan valtuutetun Honda huoltokorjaamon toimesta.

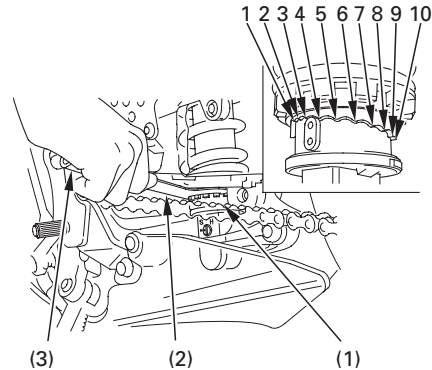

- (1) Jousen esijännityksen säätö
- (2) Säätötyökalu
- (3) Jatkovarsi



JARRUT

Sekä etu- että takajarru ovat tyypiltään hydrauliset levyjarrut.

Kun jarrupalat kuluvat, laskee myös jarrunesteen taso.

Niissä ei ole säätötoimintoa, mutta nesteen taso ja palojen kuluminen pitää tarkastaa aika-ajoin. Järjestelmä pitää tarkastaa usein varmistaaksesi ettei siinä ole nestevuotoja. Jos jarrukahvan tai polkimen vapaaliike muuttuu suureksi ja jarrupalat eivät ole kuluneet loppuun (sivu 124), on järjestelmässä luultavasti ilmaa joka pitää poistaa. Anna Honda huoltosi suorittaa tämä työ.

Etujarrun nestetaso:

Kun moottoripyörä on pystyasennossa, tarkasta nesteen taso. Sen tulisi olla yli LOWER merkin (1). Jos taso on LOWER merkissä tai sen alle, tarkasta jarrupalojen kuluneisuus (sivu 124).

Kuluneet palat pitää vaihtaa. Jos palat ei ole kuluneet, tarkasta onko jarrujärjestelmässä vuoto.

Käytä ainoastaan Honda DOT 4 luokituksen laatuvaatimukset täyttävää jarrunestettä tai vastaavaa.

Etu

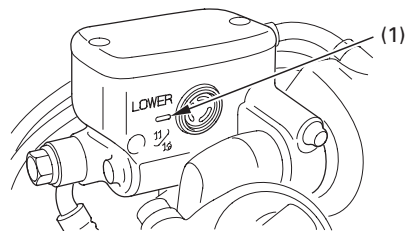

(1) LOWER merkki





Etujarruvipu:

Etäisyyttä jarruvivun (1) ja kahvan välillä voidaan säätää säätimestä (2) kun vipua työnnetään eteenpäin.

Säädön jälkeen kohdista numero (3) säätimessä vastamerkkiin (4).

Käytä jarrua muutama kerta ja tarkista että pyörä pyörii vapaasti kun vapautat jarrun.

Muita tarkistuksia:

Varmista ettei ole nestevuotoja. Tarkista ettei letkuissa tai liittimissä ole kulumia tai murtumia.

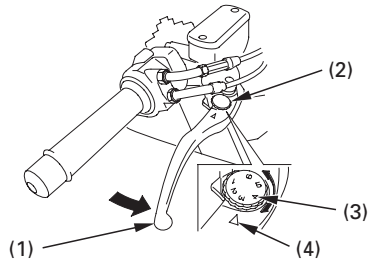

(1) Jarruvipu
(2) Säätöasteikko

(3) Numerot
(4) Vastamerkki





Takajarrun nestetaso:

Kun moottoripyörä on pystyasennossa, tarkasta nesteen taso. Sen tulisi olla UPPER (1) ja LOWER (2) merkkien välissä. Jos taso on LOWER merkissä tai sen alle, tarkasta takajarrupalojen kuluneisuus (sivu 125).

Kuluneet palat pitää vaihtaa. Jos palat ei ole kuluneet, tarkasta onko jarrujärjestelmässä vuoto.

Käytä ainoastaan Honda DOT 4 luokituksen laatuvaatimukset täyttävää jarrunestettä tai vastaavaa.

Taka

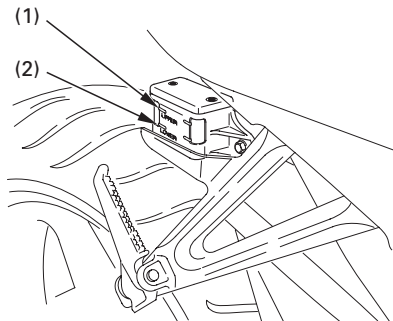

- (1) UPPER merkki
- (2) LOWER merkki

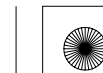



KYTKIN

Kytintä on säädettävä, jos moottoripyörä sammuu kytkettäessä vaihdetta päälle, ryömii tai jos kytkin luistaa aiheuttaen viiveen kiihdytyksessä. Pienet säädöt voidaan suorittaa säätimestä (3) joka sijaitsee kytkinvivussa (1).

Normaali kytkinvivun vapaaliike on:

10–20 mm

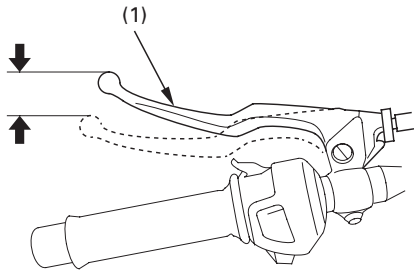

(1) Kytkinvipu

1. Löysää lukkomutteri (2) ja käännä kytkinvaijerin säädintä. Kiristä lukkomutteri ja tarkasta säätö.
2. Jos säädin pitää kiittää lähes ulos tai jos oikeaa säätöä ei saa suoritettua, löysää lukkomutteri ja käännä kytkinvaijerin säädin kokonaan sisään. Kiristä lukkomutteri.

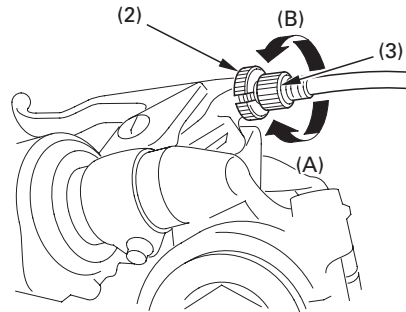

- (2) Lukkomutteri
(3) Kytkinvaijerin säätö
(A) Lisää vapaaliikettä
(B) Vähentää vapaaliikettä

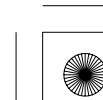
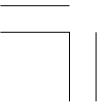



3. Löysää lukitusmutteri (4) vaijerin alasäätimestä. Kierrä säätömutteria (5) kunnes vapaaliike on ohjearvossa. Kiristä lukitusmutteri ja tarkista säätö.
4. Käynnistä moottori, purista kytkinkahvaa ja kytke vaihde päälle. Varmistu ettei moottori sammu ja ettei moottoripyörä ryömi. Vapauta kytkintä vähitellen ja avaa kaasua. Moottoripyörän pitäisi lähteä liikkeelle tasaisesti, kiihdytä vähitellen.

Jos oikeaa säätöä ei saavuteta tai jos kytkin ei toimi oikein, ota yhteys Honda huoltokorjaamoon.

Muita tarkistuksia:

Tarkasta ettei kytkinvaijeri ole mutkalla ja ettei siinä ole merkkejä kuluneisuudesta jotka voivat johtaa vaijerin takerteluun. Voitele vaijeri öljyllä ennenaikaisen kulumisen ja ruostumisen ennaltaehkäisemiseksi.

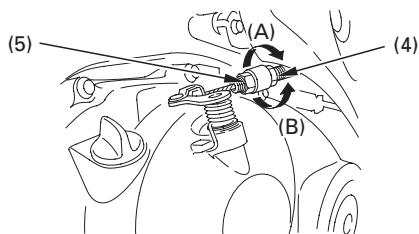

- (4) Lukkomutteri (A) Lisää vapaaliikettä
(5) Säätömutteri (B) Vähentää vapaaliikettä



JÄÄHDYTYSNESTE

Jäähdytysneste suositus

Moottoripyörän omistajan täytyy huolehtia jäähdytysnesteestä estääkseen jäätymisen, ylikuumenemisen tai korroosion. Käytä aina jäähdytysnesteseokseen korkealaatuista, korroosionestoainetta sisältävää ja erityisesti alumiini moottoreissa käytettäväksi suositeltua jäähdytysnestettä. (KATSO NESTEPURKIN ETIKETTI).

Käytä jäähdytysnesteseokseen ainoastaan vähämineraalista juomavettä tai tislattua vettä. Vesi joka sisältää paljon mineraaleja, saattaa vaurioittaa alumiinimoottoria.

Silikaattipohjaisen jäähdytysnesteiden käyttö voi aiheuttaa vesipumpun tiivisteiden kulumisen tai tukoksia tai jäähdyttäjän vajaatoimintaa.

Vesijohtovesi saattaa vaurioittaa moottoria.

Tehdas on varustanut moottoripyörän jäähdytysnesteseoksella, jossa on 50/50 tislattua vettä ja jäähdytysnestettä. Tätä seossuhdetta suositellaan käytettäväksi useimmissa lämpötiloissa ja se antaa hyvän korroosiosuojan. Suurempi osuus pakkasnestettä alentaa jäähdytysjärjestelmän tehoa ja sitä suositellaan lisäsuojaksi jäätymistä vastaan. Pienempi osuus (alle 40 %) pakkasnestettä ei anna riittävää suojaa korroosiota vastaan. Tarkasta jäähdytysjärjestelmä usein jäätävän kylmällä säällä ja lisää tarvittaessa pakkasnesteen osuutta (pakkasnesteen enimmäismäärä on 60 %).

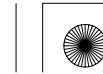



Tarkastus

Paisuntasäiliö sijaitsee oikean keskikatteen takana.

Tarkasta jäähdytysnesteen taso paisuntasäiliöstä (1) moottorin ollessa käyttölämpöinen ja moottoripyörän ollessa pystyasennossa. Jos nestetaso on alle LOWER merkin (3), irrota oikea keskikate (sivu69) ja säiliön korkki (4).

Lisää jäähdytysnesteseosta kunnes taso on UPPER merkissä (2). Lisää jäähdytysnestettä aina paisuntasäiliöön.

Älä lisää nestettä irrottamalla jäähdyttäjän korkkia.

Jos paisuntanestesäiliö on tyhjä, tai nesteen hävikki suurta, tarkista vuodot ja ota yhteys Honda huoltokorjaamoon.

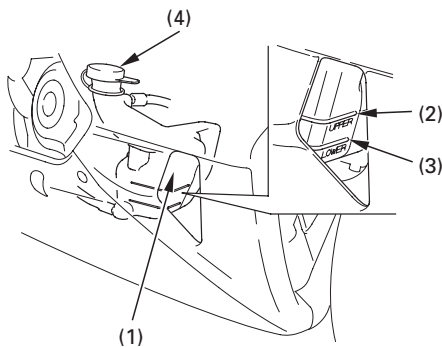

- (1) Nestesäiliö
- (2) UPPER merkki
- (3) LOWER merkki
- (4) Nestesäiliön korkki





POLTTOAINE

Polttoainetankki

Polttoainetankin tilavuus, sisältäen varatankin on:

18,0 l

Aukaise polttoainetankin korkki (1) asettamalla virta-avain (2) lukkoon ja käännä avainta myötäpäivään. Irrota säiliön korkki.

Älä ylitäytä säiliötä. Polttoainetta ei saa olla täyttöaukon "kaulassa" (3).

Täytön jälkeen, sulje korkki painamalla sitä kunnes se "napsahtaa" kiinni ja lukkoon. Irrota avain ja sulje lukon suojakansi.

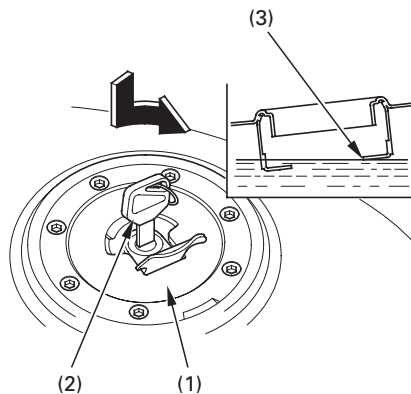

(1) Polttoainetankin korkki
(2) Virta-avain

(3) Kaula

VAROITUS

Polttoaine on erityisen herkästi syttyvää. Palovamma tai henkilövahinko voi olla seurauksena polttoainetta käsiteltäessä.

- Sammuta moottori ja pidä kuumat, kipinät ja tuli etäällä.
- Tankkaa vain ulkotiloissa.
- Pyyhi roiskeet välittömästi.

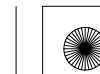



Käytä aina puhdasta lyijytöntä polttoainetta, jonka oktaaniluku on vähintään 91. Lyijyllinen polttoaine vaurioittaa katalysaattoria.

HUOMAA

Jos tasaisella nopeudella ajettaessa moottorista kuuluu "nakutusta", vaihda polttoaineen laatua. Jos "nakutus" edelleen jatkuu, ota yhteys valtuutettuun Honda huoltokorjaamoon. Käyntihäiriöt ja vauriot eivät kuulu Honda takuun piiriin mikäli vääränlaista polttoainetta on käytetty.

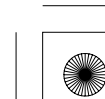



Alkoholisekoitteiset polttoaineet

Mikäli joskus joudut käyttämään alkoholisekoitteista polttoainetta, varmista että oktaaniarvo on vähintään yhtä korkea tai korkeampi kuin Hondan suositus. Tyyppejä on kaksi; etanolipitoinen ja metanolipitoinen. Älä käytä polttoainetta jos etanolipitoisuus on yli 10 %. Metanolipitoista polttoainetta emme suosittele käytettäväksi ollenkaan. Älä koskaan käytä yli 5 % metanolipitoista polttoainetta, vaikka se olisi lisäaineistettua.

Polttoainejärjestelmän ja moottorin käyntiin ja tehoon liittyvät viat ja vauriot eivät kuulu Honda takuun piiriin mikäli alkoholipitoista polttoainetta on käytetty. Honda ei voi varmistua alkoholipitoisten polttoaineiden käytöstä ennen kuin näytteet sopivuudesta on todistettu.

Ennen kuin hankit polttoainetta tuntemattomalta asemalta, selvitä sisältääkö aine alkoholia. Mikäli sisältää, varmistu prosenttiluvusta. Mikäli polttoaine ei ole suositeltua, vaihda laatuun joka ei sisällä alkoholia.

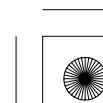
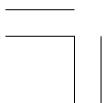



MOOTTORIÖLJY

Moottoriöljyn tason tarkastus

Tarkista moottoriöljyn määrä päivittäin ennen ajamaan lähtöä.

Öljytason pitää olla ylärajan (1) ja alarajan (2) välissä katsottuna tarkistusikkunasta (3).

1. Käynnistä moottori ja anna sen käydä 3–5 minuuttia. Varmista että öljypaineen merkkivalo sammuu. Mikäli valo ei sammu, sammuta moottori välittömästi.
2. Sammuta moottori ja pidä moottoripyörää pystyasennossa tasaisella alustalla.
3. Noin 2–3 minuutin kuluttua, tarkasta tarkistusikkunasta että öljytaso on ylä- ja alarajan välissä.
4. Tarvittaessa, irrota öljyn täyttötulppa (4) ja täytä suositeltua öljyä (sivu 93) ylärajaan asti. Älä täytä liikaa.

5. Kiinnitä täyttötulppa. Tarkista ettei ole öljyvuotoa.

HUOMAA

Moottorin käyttö liian pienellä öljypaineella aiheuttaa vakavan moottorivaurion.

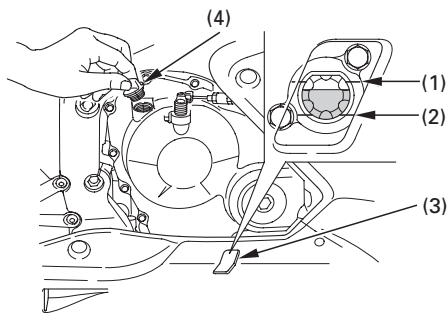

(1) Yläraja
(2) Alaraja

(3) Tarkistusikkuna
(4) Öljyn täyttötulppa

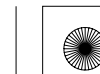



TUBELESS RENKAAT

Turvallisen moottoripyöräilyn kannalta on renkaiden oltava oikean tyyppiset ja kokoiset sekä hyväkuntoiset ja ilmanpaineet säädetty kuorman mukaan. Tulevat sivut antavat tietoa, kuinka ja koska ilmanpaineet tarkistetaan, kuinka tarkistat renkaiden kunnon ja mitä tehdä renkaiden korjauksen ja vaihdon ollessa ajankohtainen.

VAROITUS

Huonokuntoisten renkaiden käyttö tai väärä ilmanpaine voi johtaa onnettomuuteen ja henkilön loukkaantumiseen tai kuolemaan.

Noudata tässä kirjassa annettuja renkaita koskevia ohjeita.

Ilmanpaine

Oikea renkaiden ilmanpaine antaa parhaan käsiteltävyyden, renkaiden käyttöiän ja ajomukavuuden. Vähäinen ilmanpaine renkaissa aiheuttaa epätasaista kulumista, heikentää käsiteltävyyttä ja johtaa renkaiden ylikuumentumiseen.

Liiallinen ilmanpaine tekee moottoripyörästäsi kovemman ja herkemmän tien epätasaisuuksille, ja aiheuttaa epätasaista kulumista.

Suosittelemme että tarkistat renkaat ulkoisesti ennen jokaista ajoa ja tarkistat renkaiden ilmanpaineet vähintään kerran kuukaudessa tai aina kun uskot paineiden olevan alhaiset.

Jos sisärenkaattomiin renkasiin tulee reikä, ilma renkaasta poistuu hyvin hitaasti. Tarkasta renkaat sen vuoksi erittäin huolellisesti mahdollisten reikien, naarmujen tai terävien esineiden havaitsemiseksi.

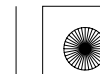



Ilmanpaine renkaissa mitataan renkaiden ollessa "kylmät" kun moottoripyörä on ollut parkissa vähintään kolme tuntia. Jos mittaat rengaspaineet renkaiden ollessa "kuumat" (muutaman kilometrin ajo riittää), on lukema korkeampi kuin mitatessa "kylmiä" renkaita. Tämä on normaalia, joten älä laske ilmaa renkaista pois saadaksesi "kylmien" renkaiden lukemia. Mikäli teet näin, on renkaiden ilmanpaine liian alhainen.

Oikea "kylmien" renkaiden ilmanpaine on:

Etu	250 kPa (2,50 kgf/cm ²)
Taka	290 kPa (2,90 kgf/cm ²)

Tarkastus

Aina kun tarkastat renkaiden ilmanpaineita, tarkasta myös renkaiden kulutuspinta ja kunto ja ettei renkaissa ole vieraita esineitä:

Tarkasta:

- Patti tai pullistuma renkaassa. Vaihda rengas mikäli renkaasta löytyy patti tai pullistuma.
- Naarmuja tai halkeamia. Vaihda rengas mikäli kudos tai jänne on renkaasta näkyvissä.
- Loppuun kuluneisuus.

Myös, mikäli ajat terävän kuopan ylitse, aja tien sivuun ja tarkasta ettei rengas vaurioitunut.

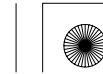



Kulutuspinta

Vaihdata rengas ennen kuin kulutus­pinta saavuttaa alarajan, jotka ovat:

	Minimi urasyvyys
Etu:	1,5 mm
Taka:	2,0 mm

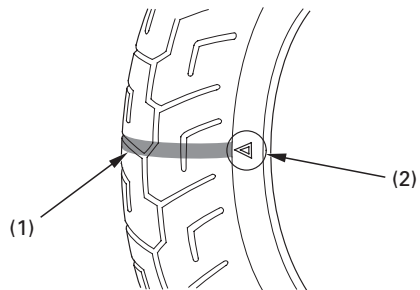

- (1) Kuluman ilmaisin
- (2) Ilmaisimen kohdistusmerkki

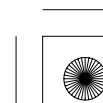
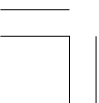



Renkaan korjaus

Mikäli rengas on puhjennut tai vaurioitunut, vaihda rengas, älä korjaa sitä. Kuten aiemmin mainittu, väliaikaisesti tai pysyvästi korjatulla renkaalla pitää ajaa hiljempää kuin uudella renkaalla.

Korjatulla renkaalla, kuten paikkaus, ei voi ajaa normaalinopeutta eikä saavuteta normaalia ajoturvallisuutta. Korjatulla renkaalla, aja hitaasti ja varovasti korjaamolle renkaan vaihtoon. Mikäli mahdollista, aja ilman matkustajaa ja kuormaa kunnes rengas on vaihdettu.

Vaikka rengas olisi korjattu ammattitaidolla, se ei vastaa uutta rengasta. Korjatulla renkaalla, älä ylitä 80 km/h nopeutta ensimmäisen 24 tunnin aikana renkaan korjauksesta, ja 130 km/h nopeutta sen jälkeen. Jatkossa et pysty saavuttamaan samaa turvallisuutta suurella kuormalla ajettaessa kuin uudella renkaalla. Tästä syystä suosittelemme, vaihda uusi rengas. Muista myös renkaan tasapainotus.

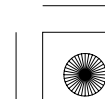



Renkaan vaihto

Oikeat renkaat moottoripyörässäsi antavat parhaan suorituskyvyn, ajomukavuuden, käsiteltävyyden, kestoajan ja jarrujen toiminnan.

VAROITUS

Sopimattoman renkaan asentaminen voi vaikeuttaa pyörän käsiteltävyyttä ja tasapainosuutta. Tämä voi johtaa onnettomuuteen ja henkilön loukkaantumiseen tai kuolemaan.

Käytä aina kirjassa mainittuja oikean kokoisia ja tyyppisiä renkaita.

Suosittelut renkaat moottoripyörääsi ovat:

Etu: 120/70ZR17M/C (58W)
DUNLOP
D218F
MICHELIN
Pilot SPORT E
BRIDGESTONE
BT014F RADIAL E

Taka: 180/55ZR17M/C (73W)
DUNLOP
D218
MICHELIN
Pilot SPORT E
BRIDGESTONE
BT014R RADIAL G

Käytä ainoastaan alkuperäisiä vastaavia renkaita ja varmista että pyörät ovat tasapainossa renkaan vaihdon jälkeen.

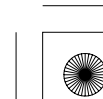



Tärkeä turvamuistutus

- Älä asenna sisärenkaita sisärenkaattomille renkailla. Ylilämpö saattaa aiheuttaa sisärenkaan puhkeamisen.
- Käytä tässä moottoripyörässä ainoastaan sisärenkaattomia renkaita. Älä asenna sisärenkaallisia renkaita vanteille, jotka on tarkoitettu ainoastaan sisärenkaattomille renkailla.

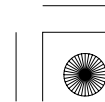
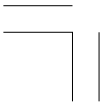



HALLINTALAITTEIDEN TOIMINTA

VIRTALUKKO

Virtalukko (1) sijaitsee merkkivalopaneelin alla.

Ajo- ja takavalot syttyvät aina kun virtalukko käännetään ON asentoon. Mikäli moottori sammutetaan virtalukon ollessa ON asennossa, valot jäävät silti palamaan aiheuttaen akun purkautumisen.

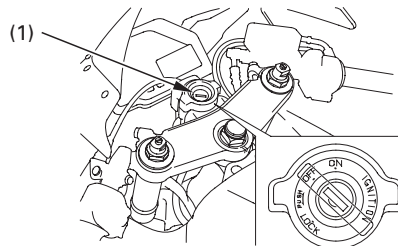

(1) Virtalukko

Avaimen asento	Toiminta	Avaimen irrotus
LOCK (ohjaus lukittu)	Ohjaus lukittu. Moottoria ja valoja ei voi käyttää. Moottoria ja valoja ei voi käyttää.	Avaimen voi irrottaa
OFF	Moottoria ja valoja voi käyttää.	Avaimen voi irrottaa
ON	Kun hätävilkun kytkin on asennossa ON, kaikki vilkut vilkkuvat.	Avainta ei voi irrottaa
△ (hätä)	Moottoria ja valoja ei voi käyttää.	Avainta ei voi irrottaa





AVAIMET

Tässä moottoripyörässä on kaksi avainta ja avaimen numerolevy.

<Paitsi MX tyyppi>

<MX tyyppi>

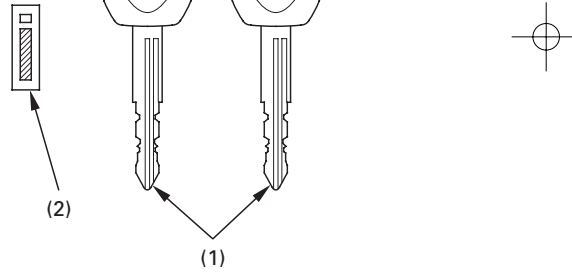
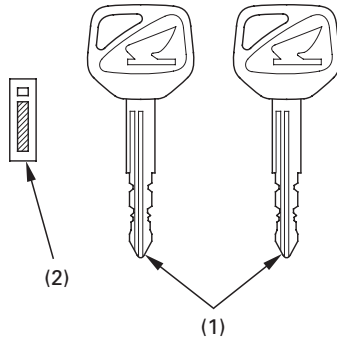

(1) Avaimet

(2) Avaimen numerolevy

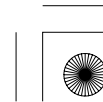
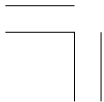



Tarvitset numerolevyä aina kun teetät uudet avaimen. Säilytä numerolevy turvallisessa paikassa.

〈Paitsi MX tyyppi〉

Kopioidaksesi uusia avaimia, vie kaikki avaimet, numerolevy ja moottoripyörä valtuutetulle Honda huoltokorjaamolle.

Järjestelmään (HISS) voidaan kopioida neljä avainta kerrallaan.

〈Paitsi MX tyyppi〉

Jos kaikki avaimet on kadonneet, on silloin ostettava uusi sytytysjärjestelmän keskusyksikkö. Välttääksesi tämän, suosittelemme säilytettävän ainakin yhtä avainta turvallisessa paikassa numerolevyn kanssa.

Avain sisältää elektronisen piirin joka aktivoi HISS järjestelmän. Mikäli piiri vahingoittuu, pyörää ei voida käynnistää. Tästä syystä säilytä avaimia huolellisesti.

- Älä pudota avaimia tai laita raskaita esineitä niiden päälle.
- Älä kierrä, väännä tai mitenkään muuta avaimen muotoa.
- Pidä avaimet pois magneettisista esineistä.

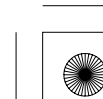



KÄYNNISTYKSEN ESTO (HISS)

〈Paitsi MX tyyppi〉

HISS on lyhenne sanoista Honda Ignition Security System.

Käynnistysenesto järjestelmä (HISS) suojaa moottoripyörääsi varkauksilta. Käynnistykseen on virtalukossa käytettävä virta-avainta joka on oikein koodattu. Jos käytettävässä avaimessa on väärä koodi tai avaimen sijasta on käytetty jotain muuta esinettä, ei moottori käynnisty.

Kun virta on käännetty päälle, ja hätäkatkaisin asennossa "  " (RUN), käynnistysenestön (HISS) merkkivalo palaa muutaman sekunnin ajan ja sammuu. Jos merkkivalo jää palamaan on se merkki siitä, että järjestelmä ei tunnista avaimen koodia. Käännä virta pois päältä OFF, irrota avain lukosta, työnnä avain uudestaan lukkoon ja käännä virta päälle ON.

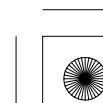
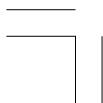



Käynnistyksenestojärjestelmässä on toiminto, joka vilkuttaa käynnistykseneston (HISS) merkkivaloa 2 sekunnin välein 24 tunnin ajan. Tämä toiminto voidaan kytkeä päälle tai pois päältä.

Vilkku toiminnon muuttaminen:

1. Käännä virtalukko asentoon ON.
2. Pidä ADJ painiketta (1) pohjaan painettuna yli 2 sekunnin ajan. Käynnistykseneston (HISS) merkkivalo (2) välähtää ja toiminto on muutettu.
3. Käännä virta-avain OFF asentoon ja poista avain.

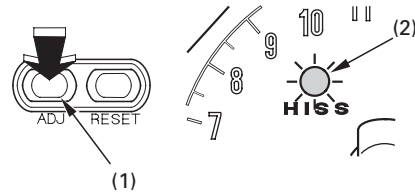

- (1) ADJ painike
(2) Käynnistykseneston (HISS) merkkivalo

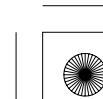
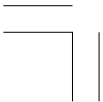



Jos järjestelmä ei toistuvista yrityksistä huolimatta tunnista avaimen koodia, ota yhteyttä valtuutettuun Honda huoltokorjaamoon.

- Järjestelmä saattaa olla tunnistamatta oikeaa koodia, jos muita virta-avaimia on virtalukon lähellä. Varmistaaksesi sen, että järjestelmä tunnistaa oikean koodin. Pidä virta-avaimet erillään toisistaan.
- Älä yritä korjata käynnistyksenesto järjestelmää tai lisätä siihen muita laitteita. Seurauksena on sähkövika, joka estää moottorin käynnistyksen.
- Jos kaikki avaimet on kadonneet, on sytytysjärjestelmän keskusyksikkö vaihdettava.

EC Direktiivit

Käynnistyksenesto järjestelmä täyttää sille asetetut vaatimukset ja säädökset (R & TTE).

CE 0891 !

Hyväksymiskoodi yhteneväisyydestä koskien R & TTE direktiivejä, on ilmoitettu tässä kirjassa sekä moottoripyörässä. Mikäli pyörässä oleva hyväksymistarra katoaa, ota yhteys Honda huoltokorjaamoon.

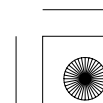
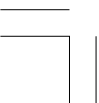



OIKEAN KÄDENSIJAN TOIMINNOT

Moottorin hätäkatkaisin

Moottorin hätäkatkaisin (1) sijaitsee kaasukahvan vieressä. Kun katkaisin on ○ (RUN)-asennossa, moottori käynnistyy. Kun katkaisin on ☒ (OFF) asennossa, moottori ei käynnisty. Katkaisin on tarkoitettu ainoastaan hätätapauksia varten ja sen pitäisi tavallisesti olla ○ (RUN) asennossa.

Jos moottoripyörä sammutetaan virtalukon ollessa ON asennossa ja moottorin hätäkatkaisimen ollessa asennossa ☒ (OFF), ajo- ja takavalot valot jäävät silti palamaan aiheuttaen akun purkautumisen.

Käynnistinkytkin

Käynnistinkytkin (2) on hätävilkkukytkin (3) alla.

Kun käynnistinkytkintä painetaan, käynnistinmoottori pyörittää moottoria, ajovalo sammuu automaattisesti, mutta takavalot jäävät palamaan. Jos moottorin hätäkatkaisin on ☒ (OFF) asennossa, käynnistinmoottoria ei voi käyttää. Katso sivut 76 kohta moottorin käynnistys.

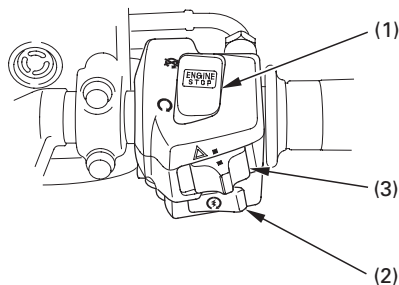



- (1) Moottorin hätäkatkaisin
- (2) Käynnistinkytkin
- (3) Hätävilkkun kytkin





Hätävilkkukytkin

Kun hätävilkkukytkin (3) on  (ON) asennossa, molemmat sekä oikeat että vasemmat vilkut vilkkuvat.

Kun virtalukko on  asennossa, jatkaa vilkut vilkkumista vaikka moottori tai muut valot ovat sammutettu.

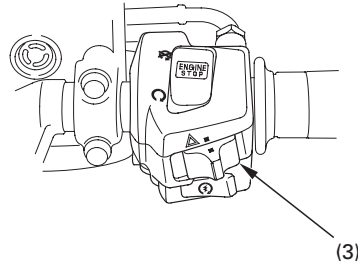

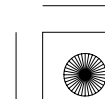

(3) Hätävilkun kytkin

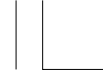





VASEMMAN KÄDENSIJAN TOIMINNOT

Ajovalon vaihtokytkin (1)

Paina vaihtokytkintä  (HI) valitaksesi kaukovalot tai  (LO) valitaksesi lähivalot.

Suuntavilkun kytkin (2)

Siirrä kytkintä  (L) kääntyessäsi vasemmalle ja  (R) kääntyessäsi oikealle. Paina kytkintä sisään, kun halutaan että toiminto loppuu.

Äänimerkin painike (3)

Painetaan kytkintä äänimerkkiä käytettäessä.

Kaukovilkun kytkin (4)

Kaukovalo palaa tätä kytkintä painettaessa.

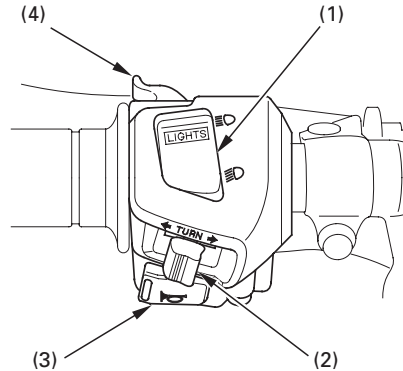

- (1) Ajovalon vaihtokytkin
- (2) Suuntavilkun kytkin
- (3) Äänimerkin kytkin
- (4) Kaukovilkun kytkin

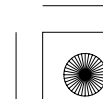



TOIMINNON KUVAUS (Ei välttämätön käytössä)

OHJAUSLUKKO

Ohjauksen lukitus, käännä ohjaus oikealle tai vasemmalle ääriasentoon, käännä virta-avain (1) LOCK asentoon samalla kun painat sisään. Poista avain.

Lukituksen avaus, käännä avain OFF asentoon.

Älä käännä virta-avainta LOCK asentoon ajaessasi moottoripyörällä, seurauksena on ajoneuvosi hallinnan menetys.

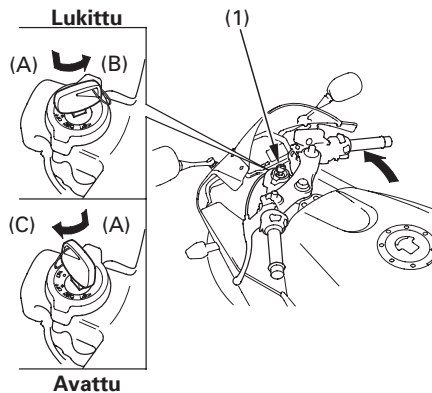

(1) Virta-avain

(A) Paina sisään
(B) Käännä LOCK
(C) Käännä OFF





SATULA

Etusatula

Irrotaaksesi etusatulan (1), nosta satulan takakulmia ja irrota kaksi kiinnityspulttia (2), ja vedä satulaa taakse ja ylös.

Kiinnittääksesi etusatulan, aseta tapit (3) rungon syvennykseen ja kiinnitä kiinnityspultit huolellisesti.

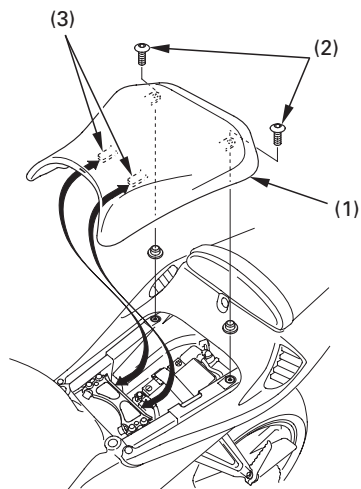

(1) Etusatula
(2) Kiinnityspultit

(3) Tapit





Takasatula

Irrotaaksesi takasatulan (4), aseta virta-avain (5) satulalukkoon (6). Käännä avainta myötäpäivään, ja vedä satulaa taakse ja ylös. Satulan kiinnityksessä, aseta koukut (7) koukkuun (8) ja ohjainkoukkuun (9), ja paina satulan etuosaa alas. Varmista että satula on kiinnitetty huolella.

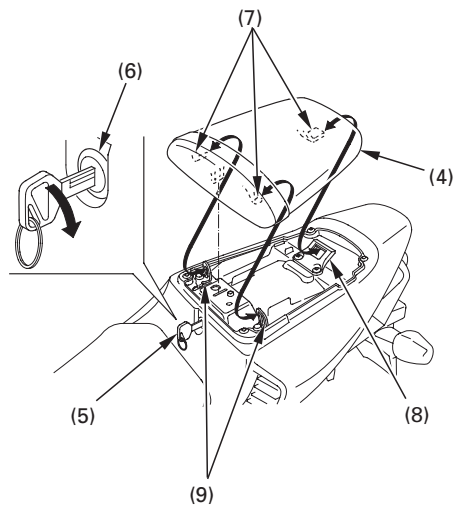

(4) Takasatula
(5) Virta-avain
(6) Satulalukko

(7) Koukut
(8) Koukku
(9) Ohjainkoukut





KYPÄRÄN PIDIN

Kypärän pidin sijaitsee takasatulan alla. Irrota takasatula (katso sivu 64). Vie vaijeri (1) kypärän D-renkaan (2) läpi ja ripusta vaijerin silmukat kypärän pitimeen (3). Kiinnitä ja lukitse takasatula huolellisesti. Kypärän pidinvaijeri sijaitsee työkalusarjassa (sivu 90).

VAROITUS

Ajaminen kypärän ollessa pitimessä voi se sotkeutua takapyörään tai jousitukseen ja voi johtaa onnettomuuteen ja henkilön loukkaantumiseen tai kuolemaan.

Käytä kypärää pitimessä ainoastaan parkissa. Älä aja moottoripyörällä kypärä kypäräpitimessä.

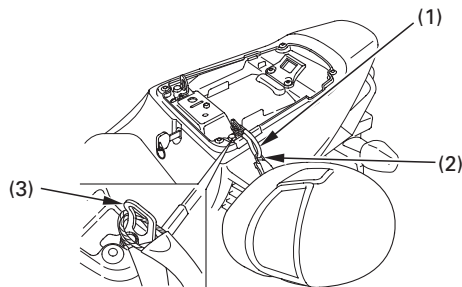

(1) Vaijeri
(2) Kypärän D-lenkki

(3) Kypärän pidin

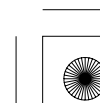
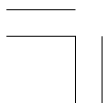



ASIAKIRJATASKU

Asiakirjatasku (1) sijaitsee asiakirjalokerossa (2) takasatulan alla (sivu 64).

Tämä käsikirja ja muut asiakirjat tulisi säilyttää tässä taskussa. Kun peset moottoripyörääsi, huolehdi ettet ruiskuta vettä tälle alueelle.

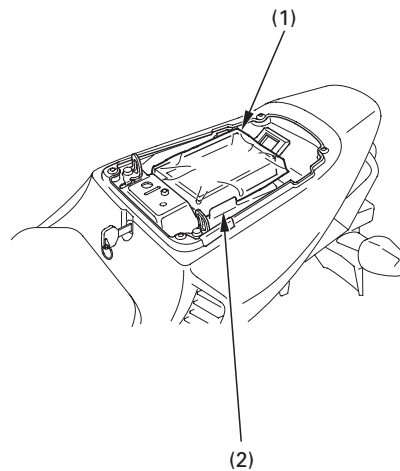

- (1) Asiakirjatasku
- (2) Asiakirjalokero

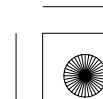



SÄILYTYSLOKERO U-LUKOLLE

Säilytyslokero U-lukolle sijaitsee takasatulan alla (sivu 64).

Markkinoilla on eri kokoisia ja mallisia lukkoja, varmista lukon sopivuus telineeseen.

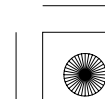
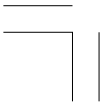
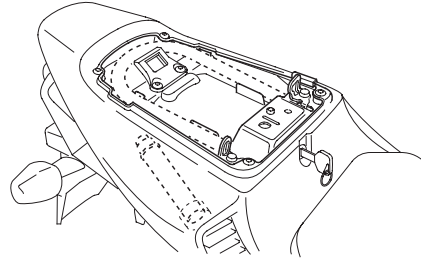



ALAKATE

Alakate pitää irrottaa huollettaessa sytytystulppia, vaihdettaessa öljynsuodatin tai irrottaessa keskikate.

Irrotus:

1. Irrota pultit A (1), pultit B (2) ja pultti C (3).
2. Irrota kiinnike A (4) ja kiinnike B (5).

Kiinnitys:

- Kiinnitys käännetyssä järjestyksessä kuin irrotus.

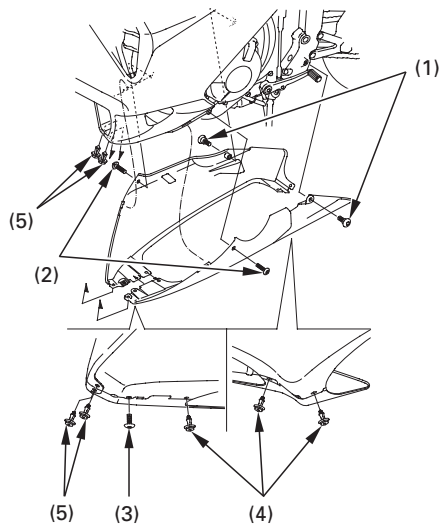

(1) Pultit A
(2) Pultit B
(3) Pultti C

(4) Kiinnike A
(5) Kiinnike B





KESKIKATE

Irrotus:

Keskikate pitää irrottaa huollettaessa sytytystulppia tai vaihdettaessa öljynsuodatin.

1. Irrota alakate (sivu 68).
2. Irrota pultit (1).
3. Irrota kiinnikkeet A (2).
4. Irrota ruuvit (3).

Kiinnitys:

- Kiinnitys käännettyssä järjestyksessä kuin irrotus.

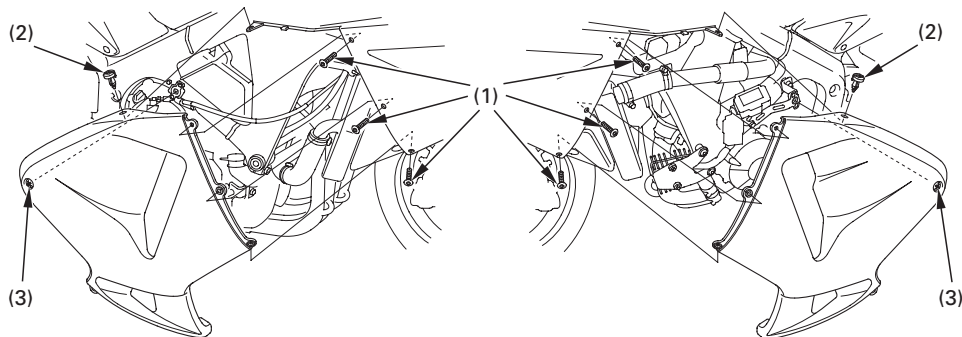

(1) Pultit

(2) Kiinnike A

(3) Ruuvit





Kiinnikkeen A irrotus ja kiinnitys:

Irrotus

- ① Paina keskitappi sisään vapauttaaksesi lukituksen.
- ② Vedä kiinnike ulos reiästä.

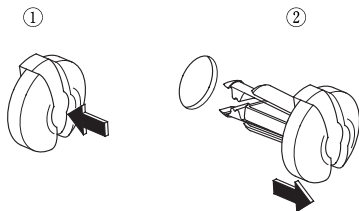

Kiinnitys

- ① Avaa kevyesti sivukielekkeitä ja työnnä keskitappi ulos.
- ② Aseta kiinnike reikään.
- ③ Paina keskitappi kevyesti lukkoasentoon.

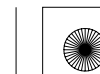
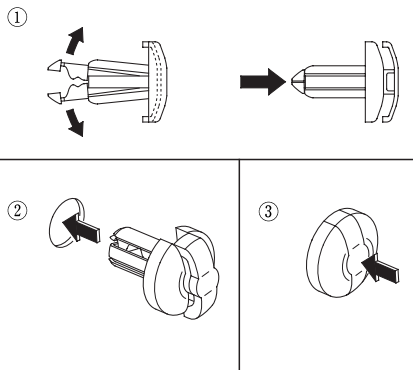



AJOVALON KORKEUDEN SÄÄTÖ

Valon pystysäätöä voidaan säätää kääntämällä ruuveja (1) ja (2) sisään tai ulos. Noudata paikallisia lakeja ja ohjeita.

Malli G, F, ED, MX, BR:

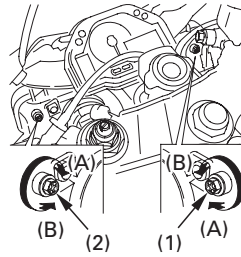

Malli E, EK, U:

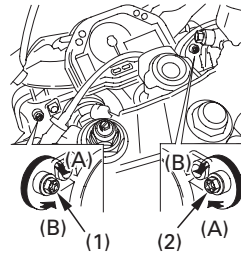

(1) Ruuvi (lähivalo)
(2) Ruuvi (kaukovalo)

(A) Nousee
(B) Laskee

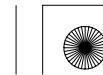



KÄYTTÖ

TARKISTUKSEN ENNEN AJOA

Turvallisuutesi kannalta on tärkeää tarkistaa muutama kohta ennen ajoa. Kävele pyöräsi ympäri tarkastaaksesi mahdolliset viat. Mikäli havaitset vikoja, korjaa ne tai ota yhteys Honda huoltoon.

VAROITUS

Jos nämä tarkastukset jätetään tekemättä voi seurauksena olla onnettomuus ja henkilön loukkaantumiseen tai kuolemaan.

Suorita tarkastukset aina ennen ajoa ja korjaa mahdolliset viat.

1. Moottoriöljyn määrä – lisää tarvittaessa (sivu 46). Tarkista vuodot.
2. Polttoaineen määrä – lisää tarvittaessa (sivu 43). Tarkista vuodot.
3. Jäähdytysnesteen määrä – lisää tarvittaessa. Tarkista vuodot. (sivut 41 – 42).
4. Etu- ja takajarrut – tarkasta toiminta; varmista ettei ole nestevuotoja (sivut 36 – 38).

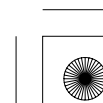
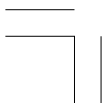



5. Renkaat—tarkista kunto ja ilmanpaineet (sivut 47 – 49).
6. Toisioketjut—tarkasta kunto ja vapaaliike (sivut 108 – 109). Säädä ja voitele tarvittaessa.
7. Kaasukahva—tarkasta sen pehmeä avautuminen ja sulkeutuminen kaikissa ohjaustangon asennoissa (sivu 105).
8. Valot ja äänimerkki—tarkista ajo-, taka-, merkkivalojen, suuntavilkkujen ja äänimerkin oikea toiminta.
9. Moottorin hätäkatkaisin—tarkasta oikea toiminta (sivu 59).
10. Sivuseisontatuen katkaisimen oikea toiminta (sivu 116).

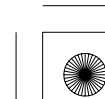



MOOTTORIN KÄYNNISTYS

Toimi aina seuraavien käynnistysmenetelmien mukaan.

Tässä moottoripyörässä on sivuseisontatuen sytytysvirran katkaisinjärjestelmä. Jos sivuseisontatuki on alhaalla, moottoripyörää ei voida käynnistää ellei vaihde ole vapaalla. Jos sivuseisontatuki on ylhäällä, moottori voidaan käynnistää vapaalla tai vaihteen ollessa päällä, kytkinkahva pohjaan puristettuna. Jos moottori käynnistetään vaihteen ollessa vapaalla, sivuseisontatuki alhaalla, moottori sammuu välittömästi kun vaihde kytketään päälle.

Huollehtiaksesi moottoripyöräsi pakojärjestelmän katalysaattorista, vältä pitkäaikaista joutokäyntiä ja käytä aina lyijytöntä polttoainetta.

Moottoripyöräsi pakokaasut sisältävät myrkyllistä hiilimonoksidi kaasua. Hiilimonoksidin määrä voi nousta nopeasti korkeaksi suljetussa tilassa kuten autotallissa. Älä käytä moottoria jos ovi on suljettu. Vaikka ovi olisi auki, älä käytä moottoria enempää mitä ulosajo edellyttää.

Älä paina käynnistinkytkintä 5 sekuntia kauempaa kerrallaan. Jos moottori ei käynnisty, pidä n. 10 sekunnin tauko ennen kuin yrität uudestaan.

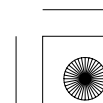
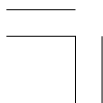





Valmistelu

Ennen käynnistämistä, aseta virta-avain virtalukkoon, käännä avain ON asentoon ja varmista seuraavat seikat:

- Vaihteisto on vapaalla (vapaavaihteen merkkivalo palaa).
- Moottorin hätäkatkaisin on  RUN asennossa.
- Virhetoiminnon merkkivalo (MIL) palaa.
- Öljynpaineen merkkivalo palaa.
- PGM-FI merkkivalo sammuu.
- Jäähdytysnesteen merkkivalo sammuu.
- Käynnistyksenesto (HISS) merkkivalo sammuu. (paitsi MX tyyppi)

Virhetoiminnon merkkivalon (MIL) ja alhaisen öljynpaineen merkkivalon pitää sammua muutaman sekunnin kuluttua moottorin käynnistyksestä. Jos virhetoiminnon merkkivalo (MIL) ja alhaisen öljynpaineen merkkivalo syttyvät ajon aikana, sammuta moottori välittömästi ja tarkasta moottoriöljyn taso.

Kun virtalukko käännetään asentoon ON, moottorin hätäkatkaisimen ollessa asennossa

 (OFF), alhaisen öljynpaineen merkkivalo ja virhetoiminnon merkkivalo (MIL) eivät syty. Kun moottorin hätäkatkaisin käännetään asentoon , molemmat merkkivalot syttyvät yleensä noin 8 sekunnin kuluttua.

HUOMAA

Moottorin käyttäminen liian pienellä öljypaineella aiheuttaa vakavan moottorivaurion.

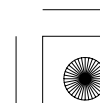
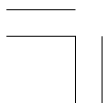



Käynnistyskäytäntö

Tämä moottoripyörä on varustettu polttoaineen ruiskutuksella ja automaattisella joutokäynnin säädöllä. Seuraa seuraavia ohjeita.

Kaikissa ilmanlämpötiloissa

- Paina käynnistinkytkintä kaasun ollessa täysin kiinni.



Moottori ei käynnisty mikäli kaasun ollessa täysin avattu (elektroninen kontrolli-järjestelmä estää polttoaineen syötön).

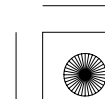



Tulvinut moottori

Mikäli moottori ei käynnisty usean yrityksen jälkeen, on se voinut saada liikaa polttoainetta.

1. Anna moottorin hätäkatkaisijan olla  RUN asennossa.
2. Aukaise kaasua täysin auki.
3. Paina käynnistinkytkintä 5 sekunnin ajan.
4. Kokeile normaalia käynnistysjärjestystä.

Jos tyhjäkäynti on epätasaista, aukaise kaasua hiukan.

Mikäli moottori ei käynnisty, odota 10 sekuntia ja kokeile uudestaan kohdat 1–4.

Sytytysvirran katkaisin

Moottoripyöräsi on varustettu kallistuskulman tunnistimella joka sammuttaa moottorin katkaisemalla sytytysvirran ja polttoaineen syötön jos moottoripyörä on kaadettu. Saadaksesi moottorin uudestaan käyntiin, käytä virtalukko OFF asennossa ja sen jälkeen takaisin ON asentoon.

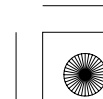



04/12/06 15:48:20 3FMEE620_088



SISÄÄNAJO

Moottoripyörän moitteettoman ja pitkäaikaisen toimivuuden kannalta on tärkeää, että ensimmäiset 500 km ajetaan erityisen varoen.

Vältä myös täydellä kaasulla ajoa ja nopeita kiihdytyksiä.



78

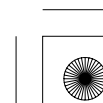
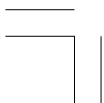



AJAMINEN

Tarkasta moottoripyörän turvallisuus (sivut 1 – 8) ennen ajoa.

Varmista että ymmärrät sivuseisontatuen käytön. (Katso HUOLTOTAULUKKO sivu 89 ja selitys SIVUSEISONTATUESTA sivu 116).

Varmista ettei helposti syttyvät materiaalit, kuten kuiva ruoho, pääse kosketuksiin pakoputkistoon kun ajat, käytät tai parkkeeraat moottoripyörääsi.

1. Kun moottori on käytetty lämpimäksi, on moottoripyörä valmis ajoon.
2. Kun moottori käy tyhjäkäyntiä, vedä kytkinvipu pohjaan ja kytke 1. vaihde päälle painamalla vaihdepoljinta alaspäin.

3. Vapauta kytkinvipu hitaasti samalla kun avaat kaasua vähitellen. Näiden toimintojen koordinointi varmistaa takertelemattoman, tasaisen liikkeelle lähdön.

4. Moottoripyörän liikkuessa tasaisesti eteenpäin sulje kaasua, vedä kytkinvipu pohjaan ja kytke 2. vaihde päälle nostamalla vaihdepoljinta. Menettele samalla tavalla 3. 4. 5. ja 6 vaihteen kytkemiseksi.

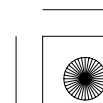
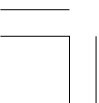



5. Kaasun ja jarrujen koordinointi antaa tasaisen hidastuvuuden.
6. Käytä etu- ja takajarrua samanaikaisesti. Vältä niin voimakasta jarruttamista, että pyörä lukkiutuu. Pyörien lukkiutuminen alentaa jarrutustehoa ja vaikeuttaa pyörän hallintaa.

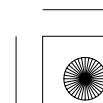
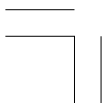
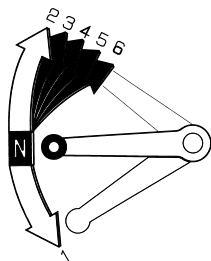



JARRUTTAMINEN

Normaalissa jarrutustilanteessa, käytä sekä etu- että takajarrua samanaikaisesti nopeuden vähentämiseksi kun vaihdat pienemmälle vaihteelle. Maksimaalisen jarrutustehon saavuttamiseksi, sulje kaasun ja jarruta voimakkaasti sekä etu- että takajarrulla. Purista kytkinkahva pohjaan ennen moottoripyörän pysähtymistä.

Tärkeää turvamuistutusta:

- Ainoastaan jarruvivun tai jarrupolkimen käyttö alentaa jarrujen suorituskykyä.
- Liian voimakas jarrun käyttö voi aiheuttaa renkaan lukkiutumisen, tämä vähentää moottoripyörän hallintaa.
- Jos mahdollista, vähennä nopeutta tai jarruta ennen kaarteeseen ajoa. Jarruttaminen tai kaasun sulkeminen keskellä kaarretta saattaa aiheuttaa pyörän hallinnan menettämisen.

- Jarrutusteho ja pyörän käsiteltävyys heikentyy jonkin verran ajettaessa märällä tiellä tai pehmeillä alustoilla. Kaikki toiminnot mainituilla kelillä pitäisi olla "pehmeitä" ja varovaisia.
- Kun laskeudut pitkää, jyrkkää mäkeä alas, jarruta vuorotellen moottorilla ja jarruilla. Jarrujen yhtämittäinen käyttö saattaa ylikuumentaa jarruja ja siten vähentää niiden tehoa.
- Älä pidä jalkaa jarrupolkimella tai kättäsi jarrukahvalla turhaan, sillä muut tienkäyttäjät luulevat sinun jarruttavan ja saatat siten aiheuttaa vaaratilanteen. Jarrujen turha käyttö saattaa myös ylikuumentaa jarruja ja vähentää siten niiden tehoa.

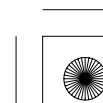
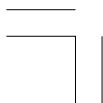



PYSÄKÖINTI

1. Kun olet pysäyttänyt moottoripyörän, kytke vaihde vapaalle, käännä ohjaustanko täysin vasemmalle, käännä virtalukko OFF asentoon ja poista avain.
2. Aseta moottoripyörä sivuseisontatuelle kun pidät sitä pysäköitynä.

Pysäköi moottoripyörä kovalle, tasaiselle alustalle, jotta se ei pääse kaatumaan.

Jos sinun pitää pysäköidä kaltevalle alustalle, aseta moottoripyörän etupää ylämäkeen päin, jotta välttäisit sivuseisontatuen kääntymisen pois alta.

3. Pidä ohjaus lukittuna ja poista avain varkauden estämiseksi (sivu 62).

Varmista, ettei mikään helposti syttyvä materiaali, esim. kuiva ruoho pääse kosketuksiin pakoputkiston kanssa kun parkkeeraat moottoripyörän.

Estääksesi mahdolliset lämpövauriot moottoripyörälle tai varusteille, älä peitä äänenvaimentajaa suojapeitteellä tai millään muulla suojalla 20:neen minuuttiin moottorin sammutuksesta.

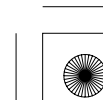
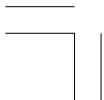



VARASTAMISEN EHKÄISY

1. Lukitse aina ohjaus, äläkä koskaan jätä avainta virtalukkoon. Kuulostaa yksinkertaiselta, mutta ihmiset todella unohtavat.
2. Pidä huoli siitä, että moottoripyöräsi rekisteröintipaperit ovat kunnossa ja ajan tasalla.
3. Jos mahdollista, säilytä moottoripyöräsi lukollisessa tilassa.
4. Käytä lisäksi hyvälaatuista varkaudenestoa.
5. Laita nimesi, osoitteesi ja puhelinnumerosi omistajan käsikirjaan, sillä usein juuri sen perusteella varastetut ajoneuvot palautuvat omistajilleen.

NIMI: _____

OSOITE: _____

PUHELIN NO: _____

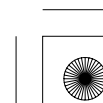



HUOLTO

HUOLLON MERKITYS

Turvallisen, taloudellisen ja huolettoman ajon kannalta, on tärkeää että moottoripyörä on hyvin huollettu. Se auttaa myös pitämään pakokaasupäästöt alhaisina.

Moottoripyörän huolettoman toimivuuden kannalta on tärkeää, että seuraavia huolto-ohjeita ja huoltotaulukoita noudatetaan.

Nämä toimintaohjeet ovat pohjana sille, että moottoripyörää käytetään normaaliajossa ja ajo-olosuhteissa. Jatkuva nopea ajo, tai ajo jatkuvasti märissä tai pölyisissä ajo-olosuhteissa edellyttävät tiheämpää huoltoväliä. Honda huoltosi neuvoo sinua huoltoasioissa.

Jos moottoripyöräsi on kaatunut tai ollut kolarissa, anna Honda huollon tarkastaa ettei mitkään ajamisen kannalta tärkeät osat ole vaurioituneet.

VAROITUS

Moottoripyörän heikko ylläpito tai puutteellinen korjaus ennen ajoa voi johtaa onnettomuuteen ja henkilön loukkaantumiseen tai kuolemaan.

Noudata tässä kirjassa annettuja huoltosuosituksia ja ohjeita.

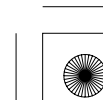
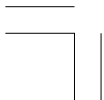



HUOLLON TURVALLISUUS

Tämä kappale sisältää toimintaohjeita joidenkin huoltokohtien kannalta. Voit itse suorittaa jotkut asiat, mikäli työkalut ja ammattitaitosi siihen riittävät.

Kun moottoripyöräsi kaipaa huoltoa, muista että valtuutettu Honda huoltokorjaamo tuntee moottoripyöräsi parhaiten ja heillä on siihen parhaiten soveltuvat nykyaikaiset välineet.

Muutama ennaltaehkäisevä turvallisuusasia. Emme voi varoittaa sinua kaikista mahdollisista haavereista jotka johtuvat huollosta. Vain sinä voit päättää, kuka ja koska työt suorittaa.

VAROITUS

Huollon ja toimintaohjeiden laiminlyönti voi johtaa henkilön loukkaantumiseen tai kuolemaan.

Noudata tässä kirjassa annettuja toimintatapoja ja turvaohjeita.

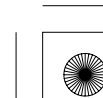
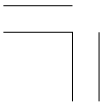



VAROTOIMENPITEET

- Varmista että moottori on sammutettu ennen huoltoa tai korjausta. Tämä eliminoi muutamat mahdolliset vahingot:
 - * **Pakokaasuista johtuvan myrkytyksen.**
Huolehdi kunnollisesta tuuletuksesta aina kun käytät moottoria.
 - * **Palovammat kuumista osista.**
Anna moottorin ja pakoputkiston jäähtyä ennen kosketusta.
 - * **Liikkuvista osista johtuva vahinko.**
Älä käytä moottoria, ellei.
- Lue toimintaohjeet ennen aloitusta, ja varmista että sinulla on tarvittavat tieto, taito ja työkalut.
- Ehkäistääksesi moottoripyörän kaatumisen, aseta pyörä kovalle, tasaiselle alustalle käyttäen sivuseisontatukea tai huoltopukkia helpottaaksesi huoltoa.

- Estääksesi mahdollisen tulipalon, ole varovainen työskennellessäsi polttoaineen tai akun kanssa. Käytä ainoastaan syttymätöntä liuotinta osien puhdistukseen. Pidä tupakat, kipinät ja tuli pois akun ja polttoaineen läheisyydestä.

Muista että valtuutettu Honda huoltokorjaamo tuntee moottoripyöräsi parhaiten ja osaavat korjata ja huoltaa sen asiantuntevasti.

Parhaan toimivuuden kannalta, käytä ainoastaan uusia Honda alkuperäisvaraosia huoltaessasi tai korjatessasi moottoripyöräsi.

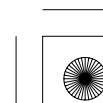
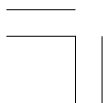



HUOLTOTAULUKKO

Suorita ennen ajoa tarkastukset (sivu 72) jokaisen huollon yhteydessä.

I: TARKASTA JA PUHDISTA, SÄÄDÄ, VOITELE TAI VAIHDA TARVITTAESSA

C: PUHDISTA R: VAIHDA A: SÄÄDÄ L: VOITELE

Huoltotaulukossa olevien huoltotoiden suorittaminen ja seuraaminen pitää moottoripyöräsi huippukunnossa. Huoltotyöt pitää suorittaa asianmukaisesti Hondan ohjeiden, säätöjen ja oppien mukaan. Honda huoltokorjaamosi täyttää nämä vaatimukset.

- * Pitää suorittaa Honda huoltokorjaamon toimesta, jolle omistajalla ole tarpeellisia työkaluja, säätöarvoja ja ammattitaitoa. Katso Honda korjaamokäsikirja.
- ** Turvallisuuden kannalta, suosittelemme näiden toimintojen suorittajaksi ainoastaan Honda huoltokorjaamaa.

Honda suosittelee että huoltokorjaamo suorittaa koeajon jokaisen huollon jälkeen ennen moottoripyörän luovutusta.

- HUOM:
- (1) Korkeammissa matkamittarilukemissa, suorita kuvatus aikavälin mukaan.
 - (2) Huollettava useammin kun ajetaan erityisen määritellyissä tai epäilyttävissä olosuhteissa.
 - (3) Vaihetaan joka toinen vuosi tai matkamittarin lukeman mukaan, riippuen siitä kumpi täyttyy aikaisemmin. Vaihto vaatii ammattitaitoa.



KOHDE	HUOLTOVÄLI	KUMPI TÄYTYY ENSIN ↓ HUOM	MATKAMITTARIN LUKEMA [HUOM (1)]											
			→		KATSO SIVU									
			× 1.000 km	1	6	12	18	24	30	36				
			× 1.000 mi	0,6	4	8	12	16	20	24				
			K K		6	12	18	24	30	36				
* POLTTOAINELETKUT						I		I		I			—	
* KAASUKAHVAN TOIMINTA						I		I		I			105	
* ILMANSUODATIN		HUOM (2)					I				I		—	
SYTYTYSTULPAT					JOKA 24.000 km I, JOKA 48.000 km R								100	
* VENTTIILIIEN VÄLYS								I					—	
MOOTTORIÖLJY				R		R		R		R			93	
MOOTTORIÖLJYN SUODATIN				R		R		R		R			96	
* MOOTTORIN TYHJÄKÄYNTI				I	I	I	I	I	I	I			106	
JÄÄHDYTYSNESTE		HUOM (3)				I		I		R			107	
* JÄÄHDYTYSJÄRJESTELMÄ						I		I		I			—	
* TOISIOILMAN SYÖTTÖJÄRJESTELMÄ						I		I		I			—	



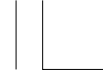

KOHDE	HUOLTOVÄLI	KUMPI TÄYTYY ENSIN ↓ HUOM	→		MATKAMITTARIN LUKEMA [HUOM (1)]								KATSO SIVU
			× 1.000 km	1	6	12	18	24	30	36			
			× 1.000 mi	0,6	4	8	12	16	20	24			
			K	K	6	12	18	24	30	36			
			JOKA 1.000 km I, L								108		
					I	I		I		I		114	
		HUOM (3)			I	I	R		I	I	R	36	
					I	I	I	I	I	I		124	
					I	I		I		I		36, 124	
*						I		I		I		—	
*						I		I		I		71	
					I	I	I	I	I	I		39	
								I		I		116	
*								I		I		115	
*					I	I		I		I		—	
**						I		I		I		—	
**					I	I		I		I		—	

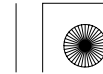



TYÖKALUSARJA

Työkalusarja (1) sijaitsee työkalukotelossa oikean keskikatteen takana.

Jotkut tienvarsikorjaukset, pienet säädöt ja osien vaihdot voidaan suorittaa kyseisissä työkaluilla.

- Sytytystulpan avain
- 10 × 12 mm Lenkkiavain
- 22 mm Lenkkiavain
- 32 mm Lenkkiavain
- 8 × 12 mm Kiintoavain
- 10 × 14 mm Kiintoavain
- 5 mm Kuusiokoloavain
- No. 2 phillips ruuvimeisseli
- No. 2 ruuvimeisseli
- Ruuvimeisselin kahva
- Pihdit
- Jatkovarsi
- Säättötyökalu
- 0,7 mm rakotulkki
- Kypäränpidin vaijeri
- Työkalupussi

Avataksesi työkalukotelon (2), löysää ruuvi (3) ja irrota kiinnike A (4).

Avaa työkalukotelo, aseta virta-avain (5) ja käännä sitä 90° vastapäivään.

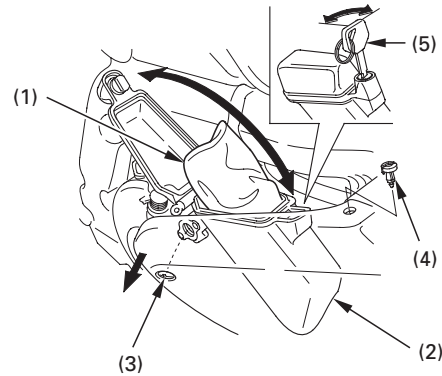

(1) Työkalusarja
(2) Työkalukotelo
(3) Ruuvi

(4) Kiinnike A
(5) Virta-avain





SARJANUMEROT

Rungon ja moottorin sarjanumeroita tarvitset rekisteröidessäsi moottoripyörääsi. Niitä voit tarvita myös varaosia tilatessasi.

Merkitse sarjanumerot tälle sivulle, jotta ne ovat helposti löydettävissä.

Rungon numero (1) sijaitsee ohjauslaakeroinnin oikealla puolella.

Moottorin sarjanumero (2) sijaitsee moottorilohkon takaosassa.

RUNKO NRO. _____

MOOTTORIN NRO. _____

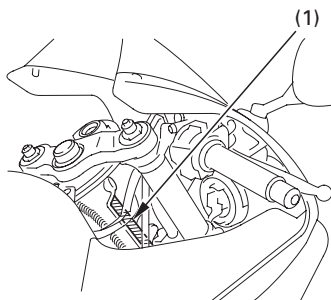

(1) Runkonumero

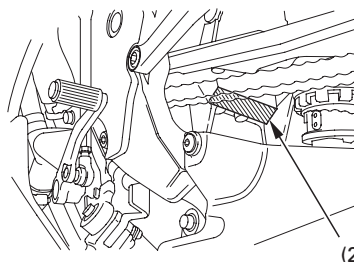

(2) Moottorin numero

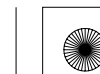



VÄRITARRA

Väritarra (1) sijaitsee takalokasuojassa takasatulan alla (katso sivu 64).

Värikoodia tarvitaan varaosia tilatessa. Kirjaa väri ja koodi tähän.

VÄRI _____

KOODI _____

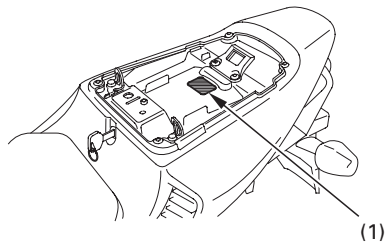

(1) Väritarra
92

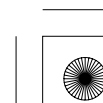
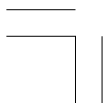



MOOTTORIÖLJY

Katso varotoimenpiteet sivu 86.

Öljysuositus

API luokitus	SG tai korkeampi, paitsi öljyt joiden API merkintä on ympyröity merkinnällä energia häviämättömyydestä
Viskositeetti	SAE 10W-40
JASO T 903 standard	MA

Suositus Öljy

Honda "4-TAHTI MOOTTORIPYÖRÄ ÖLJY" tai vastaava.

Moottoripyöräsi moottoriöljy ei tarvitse lisäaineita. Käytä suositeltua öljyä.

Älä käytä öljyjä jotka sisältävät grafiitti tai molybdeeni lisäaineita. Ne saattavat aiheuttaa kytkimen toimintahäiriöitä.

Älä käytä öljyä jonka API luokitus on SH tai korkeampi ja jonka astian etiketissä on API merkintä ympyröity lisämerkinnällä energian häviämättömyydestä "energy conserving". Ne saattavat aiheuttaa voitelu tai kytkimen toimintahäiriöitä.



EI SUOSITELLA



OK

Älä käytä ei-puhdistavia, kasvis-, tai risiinipohjaisia kilpaöljyjä.





Viskositeetti:

Moottoriöljyn viskositeetti valitaan ilman lämpötilan mukaan. Oheinen taulukko antaa ohjeita sopivan öljyn valitsemiseksi.

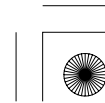
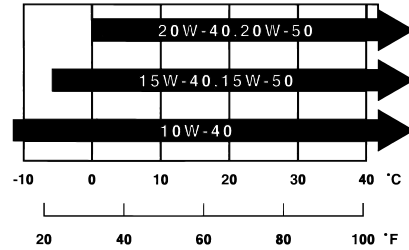



JASO T 903 standard

JASO T 903 standardi on indeksi valittaessa 4-tahti moottoripyörän moottoriöljyä.

Luokituksia on kaksi: MA ja MB

Öljyn yhdenmukaisuus standardi on ilmoitettu öljypurkin etiketissä. Esimerkki etiketin merkinnästä MA luokituksessa.

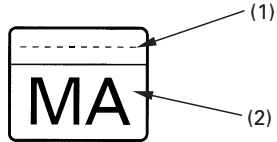

PRODUCT MEETING JASO T 903
COMPANY GUARANTEEING THIS MA PERFORMANCE:

- (1) Öljyn myyjän koodi
- (2) Öljyn luokitus

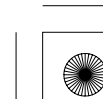
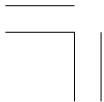



Moottoriöljy ja suodatin

Moottoriöljyn laatu on päätekijä, joka vaikuttaa moottorin ikään. Vaihda öljy huolto-ohjeiden mukaan (sivu 88).

Kun ajetaan erittäin likaisissa ajo-olosuhteissa, on öljynvaihto suoritettava useammin kuin mitä huolto-ohjeissa suositellaan.

Hävitä käytetty öljy ympäristön kannalta turvallisella tavalla. Älä kaada öljyä maahan, vaan vie se esim. lähimmälle huoltoasemalle hävitettäväksi.

Käytetty öljy voi aiheuttaa ihosyöpää mikäli sen kanssa joudutaan toistuvasti kosketuksiin. Joskin tämä on epätodennäköistä jollei kätesi ole päivittäin kosketuksissa öljyn kanssa. Kuitenkin on suositeltavaa pestä kädet huolellisesti mahdollisimman pian kun olet käsitellyt öljyä.

Öljynsuodattimen vaihtamiseen tarvitaan erikoistyökaluja ja momenttiavainta. Jos sinulla ei ole näitä työkaluja tai riittävää ammattitaitoa, ota yhteyttä Honda huoltokorjaamoon.

Jos momenttiavainta ei ole käytetty kiinnityksen varmentamiseksi, varmista mahdollisimman nopeasti asiallinen kiinnitys Honda huoltokorjaamolla.

Moottoriöljyn vaihto tulee suorittaa moottorin ollessa käyttölämmin ja moottoripyörän ollessa sivuseisontatuella täyden tyhjennyksen varmistamiseksi.

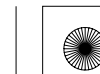



1. Öljyn valutus, irrota öljyn täyttökorkki ja tyhjennystulppa (1) sekä tiivistelevy (2).

2. Irrota alakate (sivu 68).
3. Irrota oikea keskikate (sivu 69).

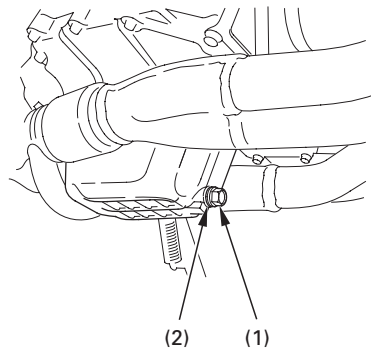

(1) Kampikammion tyhjennystulppa
(2) Tiiviste

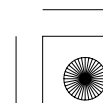
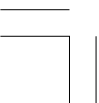



4. Irrota pultti (3).
5. Vedä kärki (4) ulos säiliön pidikkeestä (5) ja siirrä jäähdytysnesteen paisuntasäiliötä (6).
6. Varo ettet läikytä jäähdytysnestettä.
6. Irrota öljynsuodatin (7) suodatinavaimella ja anna jäljellä olevan öljyn valua pois. Hävitä vanha öljynsuodatin.

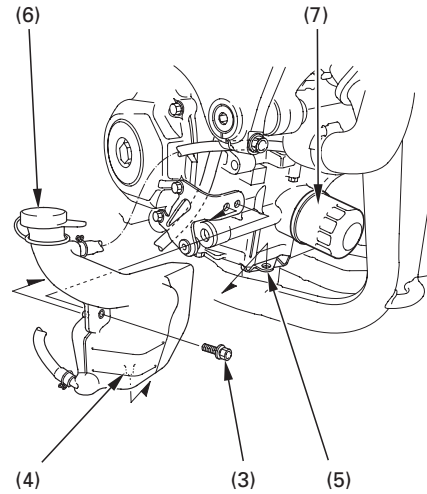

- (3) Pultti
- (4) Tappi
- (5) Säiliön kiinnike
- (6) Jäähdytysnesteen paisuntasäiliö
- (7) Öljynsuodatin

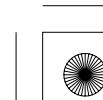
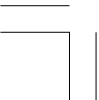



7. Laita ohut kerros uutta puhdasta moottoriöljyä uuden suodattimen kumitiivisteeseen (8).

8. Kierrä uusi suodatin paikoilleen ja kiristä se momenttiavaimella ja erikoistyökalulla momenttiin:
26 N·m (2,7 kgf·m)

Käytä ainoastaan alkuperäistä Honda öljynsuodatinta, joka on suunniteltu tähän pyörämalliin. Väärän mallisen suodattimen käyttö saattaa aiheuttaa moottorivaurion.

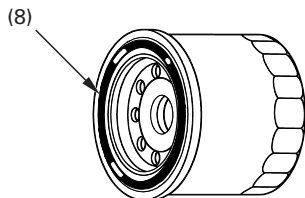

(8) Suodattimen kumitiiviste

9. Varmista että tiiviste on hyväkuntoinen, vaihda tarvittaessa ja kierrä poistotulppa ja tiiviste paikalleen.

Öljytulpan kiristysmomentti:
30 N·m (3,1 kgf·m)

10. Täytä moottorin kampikammio suositellulla moottoriöljyllä; noin:
2,9 l

11. Asenna jäähdytysnesteen paisuntasäiliö huolellisesti.

12. Kiinnitä öljyn täyttötulppa.

13. Käynnistä moottori ja anna käydä tyhjäkäyntiä 3–5 minuuttia.

14. 2–3 minuutin kuluttua moottorin sammutuksesta, tarkasta tarkistusikkunasta että öljyn taso on ylärajassa kun moottoripyörä on pystyasennossa kovalla, tasaisella alustalla. Tarkasta myös ettei ole öljyvuoja.

15. Kiinnitä oikea keskikate (sivu 69).

16. Kiinnitä alakate (sivu 68).

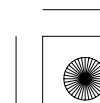
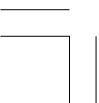



SYTYTYSTULPAT

Katso varotoimenpiteet sivu 86.

Suosittelut tulpat:

Vakio:

IMR9C-9HES (NGK) tai
VUH27D (DENSO)

HUOMAA

Älä koskaan käytä väärän lämpöarvon omaavaa sytytystulppaa. Seurauksena voi olla moottorivaurio.

Tässä moottoripyörässä käytetään sytytystulppia joissa on iridiumilla pinnoitettu keskielektrodi. Tulppia käsiteltäessä on noudatettava seuraavia ohjeita.

- Älä puhdista tulppia. Jos tulppa on karstainen tai muuten likainen, on se vaihdettava uuteen.
- Kärkivälin mittauksessa saa käyttää ainoastaan lankatyypistä rakotulkkia. Levy tyyppinen rakotulkki vaurioittaa iridiumpinnoitetta.
- Älä säädä sytytystulpan kärkiväliä. Mikäli sytytystulpan kärkiväli ei ole oikea, vaihda tulppa uuteen.

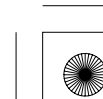
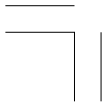



1. Irrota alakate (sivu 68) ja keskikatteet (sivu 69).
2. Irrota jäähdyttäjän alakiinnitysmutteri (1) ja alakiinnityspultti (2).
3. Päästäksesi käsiksi yläkiinnityspulttiin (3), irrota nippuside (4).
4. Irrota jäähdyttäjän yläkiinnityspultti.
5. Irrota kiinnikkeet (5).

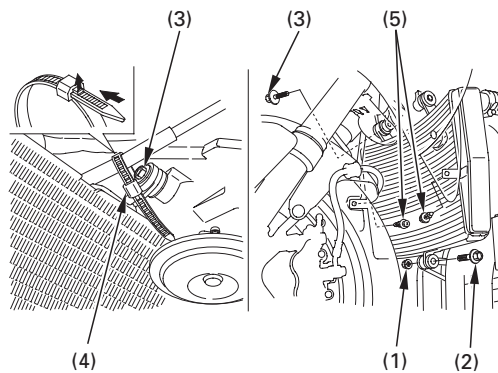

- (1) Jäähdyttäjän alakiinnitysmutteri
- (2) Jäähdyttäjän alakiinnityspultti
- (3) Jäähdyttäjän yläkiinnityspultti
- (4) Nippuside
- (5) Kiinnikkeet





6. Siirrä jäähdyttäjää (6) sivuun ja poista kumi (7) koukusta (8).
7. Vedä jäähdytintä eteenpäin.

8. Kytke irti sytytyspuolien liittimet (9).
9. Irrota sytytyspuolat (10) sytytystulpista.



(6) Jäähdytін
(7) Kumi

(8) Koukku

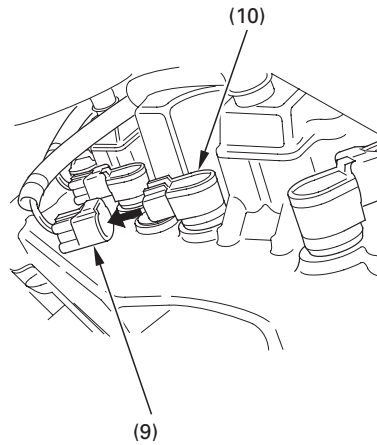

(9) Sytytyspuolan liitin

(10) Sytytyspuolat

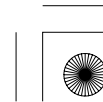
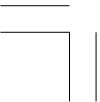



10. Puhdista tulppien ympäristö liasta.
Irrota sytytystulpat tulppa-avaimella (11)
joka löytyy työkalusarjasta.

11. Tarkasta elektrodien ja eristeen kunto.
Mikäli ne ovat voimakkaasti karstaiset,
vaihda tulppa.
12. Varmista ettei 1,0 mm nauhatulkki mene
tulpan kärkiväliin (12) Mikäli menee, vaihda
tulppa.

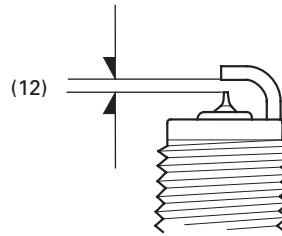
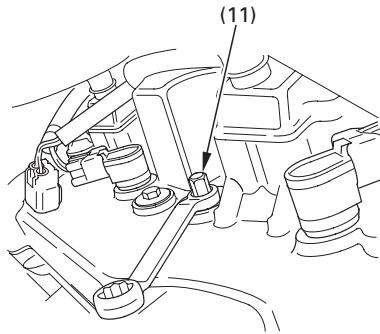

(11) Sytytystulpan avain

(12) Tulpan kärkiväli

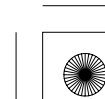
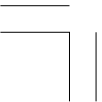



13. Varmista että tulpan tiiviste on hyvässä kunnossa.
14. Asenna sytytystulppa paikalleen ja kiristä käsin.
15. Kiristä jokainen sytytystulppa:
 - Jos vanha tulppa on kunnossa:
Kierrä 1/8 kierrosta käsin kiristyksestä.
 - Jos asennat uuden tulpan, kiristä kahdessa osassa ehkäistäksesi löystymisen:
 - a) Ensin, kiristä tulppa:
NGK: 1/2 käsin kiristyksestä.
DENSO: 1 käsin kiristyksestä.
 - b) Tämän jälkeen löysää tulppa:
 - c) Kiristä tulppa uudestaan:
1/8 kierrosta käsin kiristyksestä.
16. Kiinnitä sytytyspuolat.
17. Kiinnitä sytytyspuolien liittimet sytytyspuoliin kuten ennen irrotusta.
18. Kiinnitä irrotetut osat takaisin käännettyssä järjestyksessä.



HUOMAA

Väärä sytytystulpan kiristys voi vaurioittaa moottoria. Löysä tulppa voi aiheuttaa mäntävaurion. Liika kiristys voi vaurioittaa kierteitä.

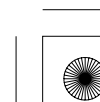
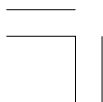



KAASUKAHVAN TOIMINTA

Katso varotoimenpiteet sivu 86.

1. Tarkasta, että kaasukahva kiertyy ääriasentoihinsa ohjaustangon ollessa täysin käännettynä kumpaankin suuntaan.
2. Tarkasta kaasukahvan vapaaliike, kahvakumin laipalta mitattuna.
Vapaaliikkeen pitää olla noin:
2–4 mm

Vapaaliikkeen säätö, löysää lukkomutteriä (1) ja kierrä säätimestä (2).

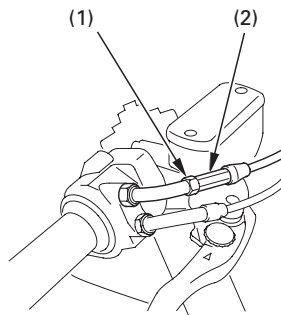

(1) Lukkomutteri

(2) Säädin

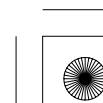
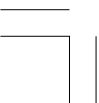



TYHJÄKÄYNTI

Katso varoimenpiteet sivu 86.

Moottorin pitää olla normaali käyttölämpöinen oikean tyhjäkäynnin saavuttamiseksi. Kymmenen minuutin ajo on riittävä.

1. Lämmitä moottori vaihteen ollessa vapaalla ja aseta moottoripyörä sivuseisontatuelle.
2. Säädä tyhjäkäynti säätöruuvista (1).
Tyhjäkäynti (Vapaalla):
 $1.300 \pm 100 \text{ min}^{-1} \text{ (rpm)}$

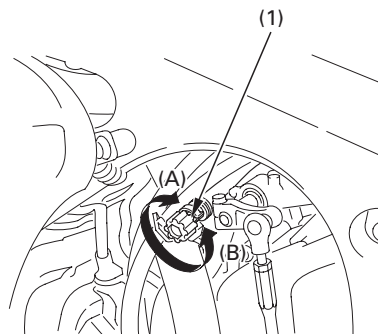

(1) Säätöruuvi

(A) Nousee
(B) Laskee

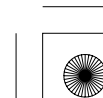



JÄÄHDYTYSNESTE

Katso varotoimenpiteet sivu 86 .

Jäähdytysnesteen vaihto

Jäähdytysnesteen vaihto tulee suorittaa Honda huoltokorjaamon toimesta, jollei omistajalla ole tarpeellisia työkaluja, säätöarvoja ja ammattitaitoa. Katso Honda korjaamokäsikirja.

Lisää nestettä aina paisuntasäiliöön. Älä yritä lisätä nestettä irrottamalla jäähdyttäjän korkkia.



 VAROITUS

Jäähdyttäjän korkin avaus moottorin ollessa kuuma voi johtaa nesteen ulossuihkumiseen ja pahoin polttaa sinua.

Anna aina moottorin jäähtyä kunnolla ennen jäähdyttäjän korkin irrotusta.

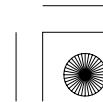
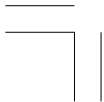



TOISIOKETJU

Katso varoimenpiteet sivu 86.

Ketjujen käyttöikä on riippuvainen oikeasta voitelusta ja säädöistä. Säännöllisen huollon laiminlyöminen lyhentää huomattavasti ketjujen ja rattaiden käyttöikää. Toisioketju pitää säännöllisesti tarkastaa ja voidella, ennen ajoa tarkistuslistan (sivu 72) mukaan. Jos ajat erittäin pölyisissä, likaisissa tai märissä olosuhteissa, huolla ja voitele ketjut useammin.

Tarkastus:

1. Sammuta moottori ja aseta moottoripyörä sivuseisontatuelle vaihteen ollessa vapaalla.
2. Tarkasta ketjun vapaaliike rattaiden keskeltä kuvan osoittamasta kohdasta. Ketjun kireys on oikea, kun vapaaliike käsin mitattuna on:
25–35 mm

3. Rullaa moottoripyörää eteenpäin ja pysähdy. Tarkasta ketjun vapaaliike. Toista tämä prosessi muutama kerta. Vapaaliikkeen pitää pysyä vakiona. Jos ketju on löysä vain joissain kohdissa, jotkut ketjun osat ovat jumiutuneet. Jumiutuneet kohdat tulee voidella huolellisesti.

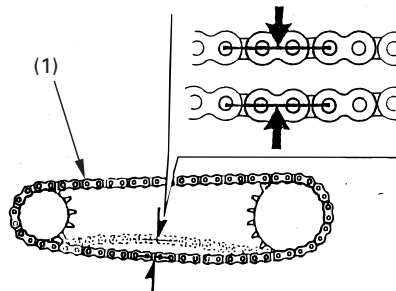

(1) Toisioketju



4. Rullaa moottoripyörää eteenpäin. Pysähdy ja aseta pyörä sivuseisontatuelle. Tutki ketjun ja rattaiden kunto seuraavilta osilta:

TOISIOKETJU

- *Vaurioituneet rullat
- *Löysät laakeritapit
- *Kuivat tai ruostuneet nivelet
- *Vääntyneet tai kiertyneet nivelet
- *Epätavallisen suuri kuluminen
- *Väärä säätö
- *Vaurioituneet tai puuttuvat O-renkaat

RATTAAT

- *Erittäin kuluneet rattaat
- *Katkennut tai vaurioitunut hammas

Toisioketju, jossa on vaurioituneet rullat, löysät laakeritapit tai O-renkaita puuttuu, on vaihdettava uuteen. Ketju, joka näyttää kuivalta tai ruosteiselta, on rasvattava erittäin huolellisesti. Vääntyneet tai kiertyneet liittymäkohdat on voideltava erittäin huolellisesti ja vapautettava oikeaan asentoon. Jos vääntymiä ei voida oikaista, on ketju vaihdettava uuteen.

Vaurioitunut rattaan hammas

Vaihda

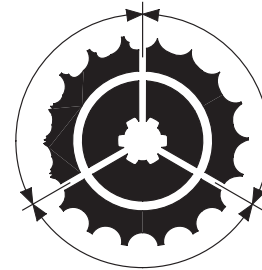

Kulunut rattaan hammas

Vaihda

Normaali rattaan hammas

HVYÄ

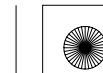



Säätö:

Ketjun vapaaliike on tarkistettava vähintään 1.000 km:n välein. Mikäli ajat pitkään suurella nopeudella tai toistuvasti kiihdytät voimakkaasti, tarkasta ketju useammin.

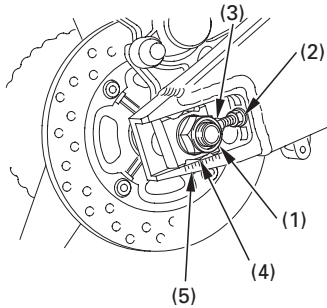

- (1) Taka-akselin mutteri
- (2) Lukkomutteri
- (3) Säätöpulttit
- (4) Vastamerkki
- (5) Vastaava asteikko

110

Mikäli ketju vaatii säätöä, toimi seuraavasti:

1. Aseta moottoripyörä sivuseisontatuelle vaihteen ollessa vapaalla ja virtalukko OFF asennossa.
2. Löysää taka-akselin mutteri (1).
3. Löysää lukkomutterit (2) molemmista säätöpulteista (3).
4. Käännä molempia säätöpultteja saman verran kunnes oikea toisioketjun välys on saavutettu. Käännä säätöpultteja vastapäivään kiristääksesi ketjua. Käännä säätöpultteja myötäpäivään ja työnnä takapyörää eteenpäin lisätäksesi välystä. Tarkasta ketjun välys etu- ja takarattaan puolivälistä. Työnnä moottoripyörää eteenpäin. Pysähdy ja aseta pyörä sivuseisontatuelle. Tarkasta välys uudestaan.

Välyksen pitää olla:
25–35 mm





5. Aseta ketjun säädön osoitinmerkit (4) samaan kohtaan mitta-asteikossa (5) molemmin puolin takahaarukassa.

Molemmat sekä oikea että vasen merkki pitää olla samassa tasossa. Jos akseli on väärin kohdistettu, käännä oikeaa tai vasenta säätöpulttia kunnes merkit ovat samassa tasossa ja tarkasta säätö uudestaan.

6. Kiristä akselin mutteri määrättyyn momenttiin.

Akselimutterin momentti:
113 N·m (11,5 kgf·m)

Mikäli momenttiavainta ei ole käytettävissä, ota yhteys valtuutettuun Honda huoltokorjaamoon kiristysten varmistamiseksi.

7. Kiristä säätöpultteja kevyesti kääntämällä vastapäivään, sen jälkeen kiristä lukkomutterit pitämällä säätöpultteja vastaan avaimella.

8. Tarkasta uudestaan ketjun vapaaliike.

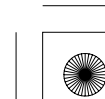



Kuluman tarkastus:

Tarkasta ketjun kuluneisuus kuluman osoittimesta kun ketju on säädetty. Jos punainen alue (6) osuu vastamerkkiin (7) ketjun säätölevyssä kun ketju on säädetty oikein, on ketju kulunut ja näin ollen vaihdettava. Oikea vapaaliike on:

25—35 mm

Takahaarukan vaurioituminen voi olla seurauksena jos toisioketjun vapaaliike on enemmän kuin:

50 mm

Korvaava ketju:

DID 525HV

tai

RK 525ROZ1

Tämä moottoripyörä on varustettu toisioketjulla jossa ei ole jatkosta. Ketjun vaihtamiseen tarvitaan erikoistyökaluja, ota yhteys Honda huoltokorjaamoon. Älä käytä ketjuja joissa on jatkos.

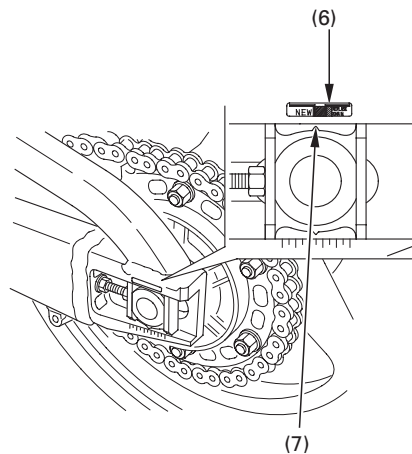

(6) Punainen alue

(7) Vastamerkki

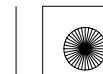



Voitelu ja puhdistus:

Voitele ketju joka 1.000 km, tai useammin, jos ketju näyttää kuivalta.

Ketjun nivelissä on pieniä O-renkaita jotka auttavat ketjuja pysymään rasvaisina ja siten lisää niiden käyttöikää.

Nivelien O-renkaat saattavat vaurioitua höyry- ja korkeapainepesussa ja tiettyjen kemikaalien vaikutuksesta. Puhdista ketjun sivut kuivalla rätillä. Älä harjaa O-renkaita, harjaus vaurioittaa niitä. Kuivaa, ja rasvaa ainoastaan SAE 80 tai 90 vaihteistoöljyllä. Kaupalliset ketjusumutteet saattavat sisältää syövyttäviä lisäaineita, jotka voivat vaurioittaa ketjun kumisia O-renkaita.

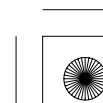
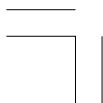
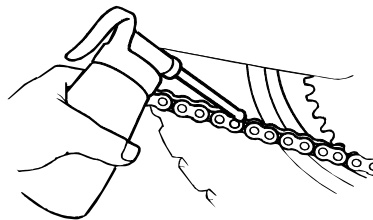



TOISIOKETJUN LAAHAIN

Katso varoimenpiteet sivu 86 .

Tarkasta ketjulaahaimen (1) kuluneisuus.
Laahain on vaihdettava kun se on kulunut
kulutusmerkkiin (2) asti. Vaihto, ota yhteys
Honda huoltokorjaamoon.

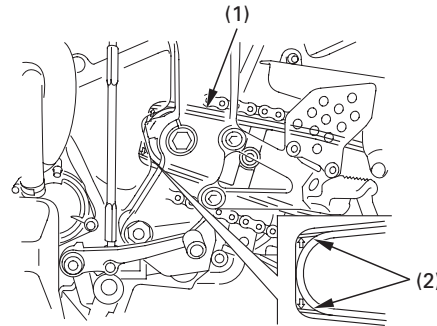

(1) Ketjun laahain

(2) Kulutusmerkki

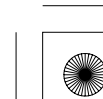



ETU JA TAKAJOUSITUKSEN TARKASTUS

Katso varotoimenpiteet sivu 86 .

1. Tarkasta etujousitus lukitsemalla etujarru ja pumpppaa etuhaarukkaa ylös alas voimakkaasti. Liikkeen pitää olla pehmeä, eikä öljyvuotoja saa esiintyä.
2. Takahaarukan laakerit tulee tarkistaa liikuttamalla takapyörää sivuttain moottoripyörän ollessa huoltopukilla. Vapaaliike on merkki kuluneista laakereista.
3. Tarkasta kaikkien kiinnikkeiden tiukkuus sekä etu-, että takajousituksesta.

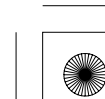



SIVUSEISONTATUKI

Katso varotoimenpiteet sivu 86.

Suorita toimenpide huoltotaulukon mukaan.

Toimintatarkastus:

- Tarkasta sivuseisontatuen jousen (1) kunto ja kiinnitys sekä sivutuen vapaa liikkuvuus.
- Tarkasta sivuseisontatuen turvajärjestelmä:
 1. Istu moottoripyörän päälle; nosta sivutuki ylös ja vaihde vapaalle.
 2. Käynnistä moottori, purista kytkinvipu pohjaan ja laita vaihde päälle.
 3. Laske sivuseisontatuki alas. Moottorin pitäisi sammua kun sivutuki on alhaalla.

Mikäli turvakatkaisinjärjestelmä ei toimi, ota yhteys Honda huoltokorjaamoon.

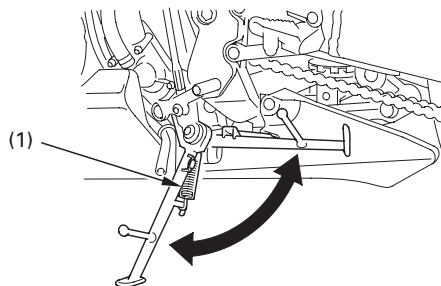

(1) Sivuseisontatuen jousi

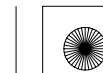



PYÖRÄN IRROTUS

Katso varotoimenpiteet sivu 86.

Tämä moottoripyörä on varustettu ainoastaan sivuseisontatuella. Tästä syystä, jos etu- tai takapyörää irrotetaan, on moottoripyörää nostettava keskeltä käyttäen apuna tunkkia tai muuta vahvaa jalustaa. Jos näitä ei ole käytettävissä, ota yhteys valtuutettuun Honda huoltokorjaamoon.

Etupyörän irrotus

1. Aseta tuki moottorin alle siten, että etupyörä on irti maasta.
2. Irrota oikea ja vasen jarrusatula (1) haarukasta irrottamalla kiinnityspultit (2).

Jotta jarruletku ei vahingoittuisi, tue jarrusylinteriä niin, ettei se pääse roikkumaan letkusta. Älä kierrä jarruletkua.

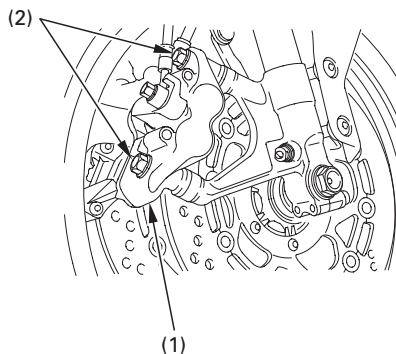

- (1) Jarrusylinteri
(2) Kiinnityspultit

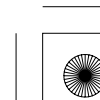
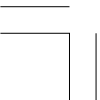



Älä purista jarrukahvaa kun jarrusatula on irrotettu. Tällöin jarrusylinterin mäntä tulee ulos sylinteristä aiheuttaen jarrunestevuodon. Jos näin kuitenkin tapahtuu, jarrujärjestelmän huolto on välttämätön. Ota silloin yhteys valtuutettuun Honda huoltokorjaamoon.

3. Irrota etuakselin pultti (3), ja löysää oikean ja vasemman puoleiset kiristyspultit (4).
4. Irrota etuakseli (5) ja etupyörä.

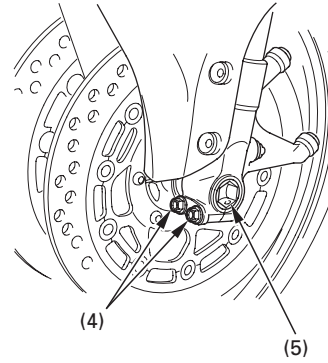
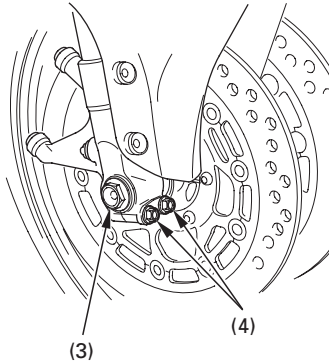

- (3) Etuakselin pultti
(4) Etuakselin kiristyspultit

- (5) Etuakseli

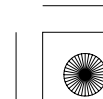
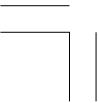



Kiinnitys:

1. Aseta etupyörä etuhaarukan väliin ja laita etuakseli vasemman puolen etuhaarukan ja etupyörän navan läpi.
2. Aseta etuakselin (6) pää tasan teleskoopin (7) ulkoreunan kanssa.
3. Kiristä kevyesti kiristyspultteja vasemmassa etuhaarukassa.
4. Kiristä etuakselin pultti momenttiin:
59 N·m (6,0 kgf·m)
5. Kiristä kiristyspultit oikeassa etuhaarukassa kiristysmomenttiin:
22 N·m (2,2 kgf·m)
6. Varmista että etuhaarukan välikappaleet (8) ovat kiinnitetty jarrusatulan kiinnikkeeseen kunnolla.
7. Kiinnitä oikea ja vasen jarrusylinteri teleskooppiin ja kiristä kiinnityspultit suositeltuun momenttiin:
45 N·m (4,6 kgf·m)

- Jarrusatulan asennuksessa, varo vahingoittamasta jarrupaloja, kun asetat jarrulevyjä jarrupalojen väliin.
8. Käytä jarrua ja pumpppaa etupäättä muutama kerta.

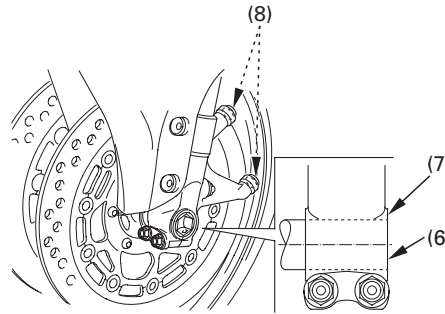

- (6) Etuakselin pää
(7) Teleskoopin ulkoreuna
(8) Etuhaarukan välikappaleet

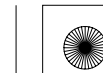

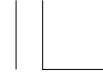

9. Mittaa toleranssi (9) molemmista pinoista väliltä vasen jarrulevy (10) ja vasen jarrusylinteri (11) (ei jarrupala) käyttäen 0,7 mm rakotulkkia (12) (katso kuvaus).

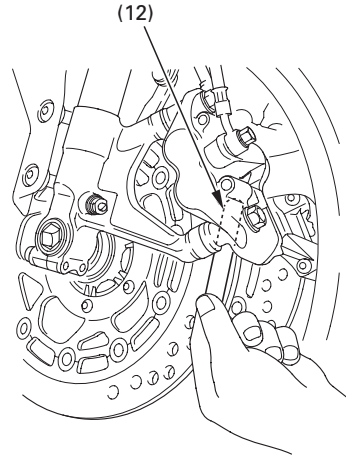
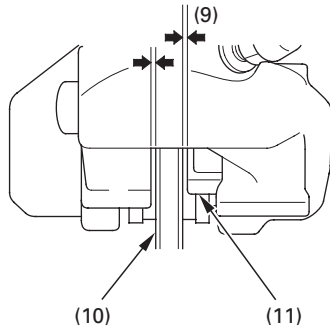

(9) Toleranssi
(10) Jarrulevy

(11) Jarrusylinteri

(12) Rakotulkki

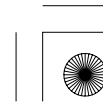
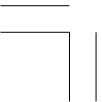



10. Jos rakomitta liikkuu helposti, kiristä vasemmat akselin kiristyspultit momenttiin:

22 N·m (2,2 kgf·m)

Jos rakotulkkia ei saa asetettua helposti väliin, vedä vasenta etuhaarukkaa ulospäin ja työnnä sisäänpäin, kunnes oikea toleranssi saavutetaan. Kiristä sen jälkeen vasemmanpuoleiset kiristyspultit momenttiin.

11. Renkaan kiinnityksen jälkeen, käytä jarrua muutama kerta, tämän jälkeen tarkasta uudelleen molempien jarrulevyjen ja sylinterien (ei jarrupalojen) toleranssi. Älä aja moottoripyörällä ellei toleranssi ole oikea.

- Tarkasta että pyörä pyörii vapaasti kun vapautat jarrun. Tarkasta uudestaan renkaan asennus, mikäli rengas ei pyöri vapaasti.
- Varmista jarrujen toiminta ennen ajoa.

Väärä jarrulevyn ja jarrusylinterin (ei jarrupalojen) välinen toleranssi voi vaurioittaa jarrulevyä ja heikentää jarrujen tehoa.

Jos momenttiavainta ei käytetty kiinnityksessä, varmista oikea kiinnitys mahdollisimman pian valtuutetulla Honda huoltokorjaamolla. Väärä asennus voi vaikuttaa jarrutustehoon.

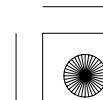
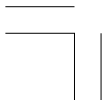



Takapyörän irrotus

1. Nosta takapyörä ilmaan asettamalla tuki moottorin alle.
2. Löysää taka-akselin mutteri (1).
3. Löysää lukkomutterit (2) ja säätöpultit (3).
4. Irrota taka-akselin mutteri ja aluslevy.
5. Irrota toisioketju (4) takarattaasta työntämällä takapyörää eteenpäin.

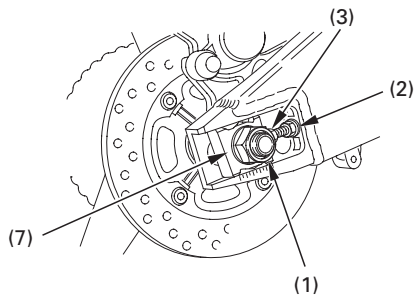

- (1) Taka-akselin mutteri
- (2) Lukkomutterit
- (3) Säätöpultit
- (7) Oikea ketjun säätölevy

122

6. Irrota taka-akseli (5), takapyörä, vasen ketjun säätölevy (6), oikea ketjun säätölevy (7) ja sivuholkki takahaarukasta.

Älä paina jarrupoljinta kun pyörä on irrotettuna moottoripyörästä. Mäntä pääsee tulemaan ulos sylinteristä ja seurauksena on jarrunestevuoto. Jos näin käy, on jarrujen huolto välttämätön. Ota tällöin yhteys Honda huoltokorjaamoon.

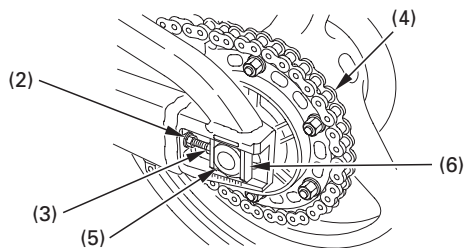

- (4) Toisioketju
- (5) Taka-akseli
- (6) Vasen ketjun säätölevy





Huomioi kiinnityksessä:

- Takapyörän asennus käännytyssä järjestyksessä kuin irrotus.
- Varmista että kolo (8) takahaarukassa (9) asettuu nokkaan (10) jarrusylinterin kiinnikkeessä (11).
- Kiristä akselin mutteri suositeltuun momenttiin:
113 N·m (11,5 kgf·m)
- Säädä toisioketju.

Renkaan asennuksessa, aseta jarrulevy varovasti jarrupalojen väliin ettei palat vahingoitu.

Renkaan kiinnityksen jälkeen, käytä jarrua muutama kerta ja tarkista että rengas pyörii vapaasti kun vapautat jarrun. Tarkasta renkaan kiinnitys uudestaan mikäli jarru laahaa tai rengas ei pyöri vapaasti.

Mikäli momenttiavainta ei ole käytetty asennuksessa, ota yhteys valtuutettuun Honda huoltokorjaamoon kiristyksen varmistamiseksi. Väärä asennus voi vähentää jarrujen tehoa.

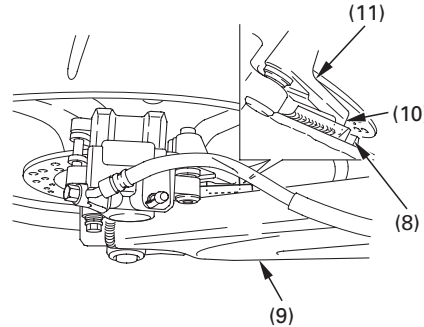

- (8) Kolo (10) Nokka
(9) Takahaarukka (11) Jarrusylinterin kiinnike

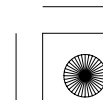
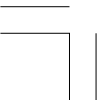



JARRUPALOJEN KUNTO

Katso varotoimenpiteet sivu 86.

Jarrupalojen kuluminen riippuu ajotavasta ja ajo-olosuhteista. (Märillä ja kuraisilla teillä, jarrupalat kuluvat nopeammin).

Tarkasta jarrupalojen kunto säännöllisesti huoltotaulukon mukaan (sivu 89).

Etujarru

Tarkasta palojen kunto aina, sekä oikealta että vasemmalta puolelta.

Tarkasta kulumisen ilmaisimen urat (1) jokaisesta palasta.

Jos yksikin pala on kulunut uran pohjaan, vaihda molemmat palat sarjana. Ota yhteys valtuutettuun Honda huoltoon.

< ETUJARRU >

Kuvaus vasemmalta, oikea puoli vastaava.

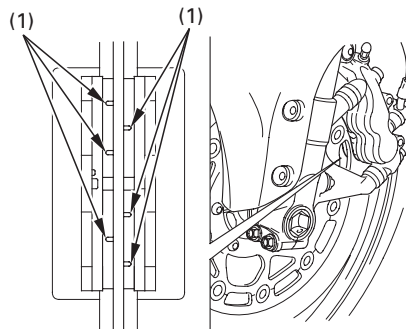

(1) Kulumisen ilmaisinatorat

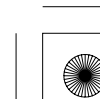



Takajarru

Tarkasta kulutusraja (2) jokaisesta palasta.
Jos yksikin pala on kulunut kulutusrajaan asti,
vaihda molemmat palat sarjassa. Annan
Honda huoltosi suorittaa tämä työ.

< TAKAJARRU >

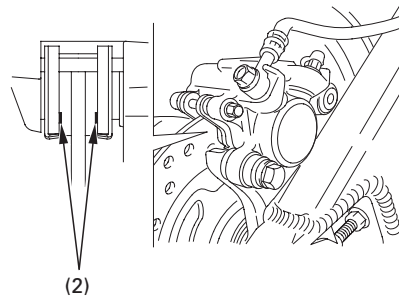

(2) Kulutusmerkki

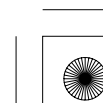
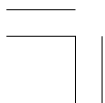



AKKU

Katso varotoimenpiteet sivu 86.

Akkua ei tarvitse huoltaa, eikä siihen tarvitse lisätä nestettä, koska moottoripyörässä on ns. huoltovapaa (suljettu) akku. Mikäli akku heikkenee aiheuttaen käynnistysvaikeuksia tai muita sähköongelmia, anna Honda huoltokorjaamon tutkia asia.

HUOMAA

Huoltovapaa akku voi vaurioitua, jos yrität poistaa sen korkeja

VAROITUS

Akku tuottaa räjähtävää vetykaasua normaalikäytössä.

Tuli tai kipinä voi aiheuttaa räjähdyksen jonka seurauksena voi olla henkilövahinko tai kuolema.

Käytä suojavaatteita ja suojalaseja, tai anna ammattihenkilön suorittaa akun huolto.

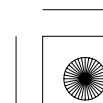
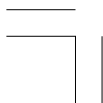



Akun irrotus

Akku sijaitsee akkukotelossa etusatulan alla.

1. Irrota etusatula (sivu 63).
2. Vapauta koukut ja poista kumipanta (1).
3. Kytke (-) kaapeli (2) irti akusta ensin, sen jälkeen irrota (+) kaapeli (3).
4. Nosta akku (4) ulos akkukotelosta.

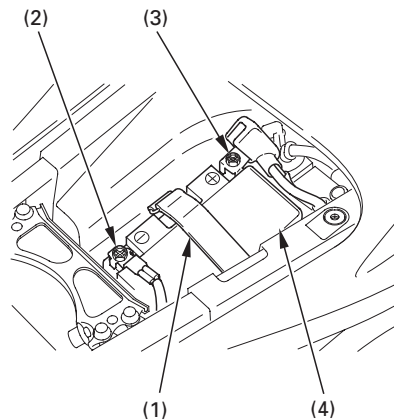

- (1) Kumilenkki
- (2) Negatiivinen (-) kaapeli
- (3) Positiivinen (+) kaapeli
- (4) Akku



SULAKKEEN VAIHTO

Katso varotoimenpiteet sivu 86.

Jos sulake palaa usein, se on useimmiten merkki oikosulusta tai sen sähköjärjestelmän ylikuormituksesta. Ota silloin yhteys valtuutettuun Honda huoltokorjaamoon.

HUOMAA

Älä koskaan käytä vääräarvoista sulaketta. Väärä sulake saattaa aiheuttaa oikosulun ja siten vaaratilanteen valojen tai moottorin sammumisesta johtuen.

Palanut sulake

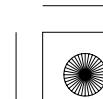
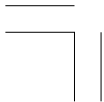
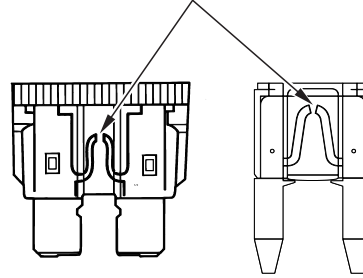



Sulakerasia:

Sulakerasia sijaitsee vasemman keskikatteen takana.

Sulakkeiden arvot ovat:

10 A, 20 A

1. Löysää ruuvi (1) ja irrota kiinnike A (2).
2. Avaa kumisuoja (3) ja sulakerasian kansi (4).
3. Irrota vanha, palanut sulake ja asenna uusi sulake.

Varasulakkeet (5) sijaitsevat sulakerasiassa.

4. Sulje sulakerasian kansi ja kumisuoja.
5. Kiinnitä kiinnike A ja kiristä ruuvi.

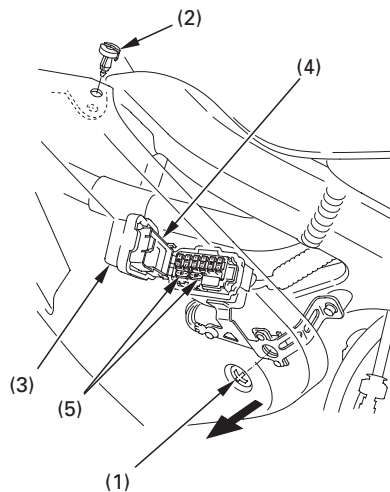

- (1) Ruuvi
(2) Kiinnike A
(3) Kumisuoja

- (4) Sulakerasian suoja
(5) Varasulake

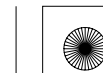



Pääsulake:

Pääsulake (1) sijaitsee etusatulan alla.

Oikea sulakearvo on:

30 A

1. Irrota etusatula (sivu 63).
2. Irrikytke johtoliitin (2) käynnistimen magneettikytkimestä (3).
3. Irrota vanha sulake ja kiinnitä uusi. Varasulake (4) sijaitsee käynnistinsolenoidin takana.
4. Liitä johtoliitin ja kiinnitä etusatula.

FI Sulake:

FI sulake (5) sijaitsee etusatulan alla.

Oikea sulakearvo on:

20 A

1. Irrota etusatula (sivu 63).
2. Avaa FI sulakerasian kansi (6).
3. Irrota vanha, palanut sulake ja asenna uusi sulake. Varasulake sijaitsee sulakerasiassa (sivu 129).
4. Sulje FI sulakerasian kansi ja kiinnitä etusatula.

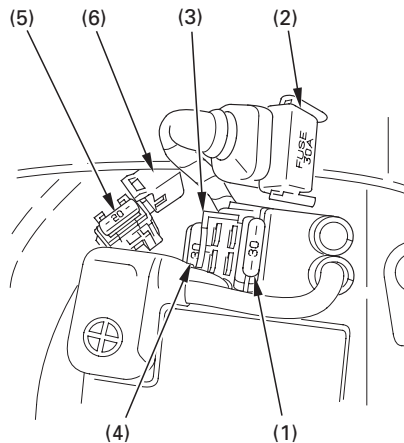

- (1) Pääsulake
- (2) Johtoliitin
- (3) Käynnistinsolenoidi
- (4) Varapääsulake
- (5) FI sulake
- (6) FI sulakerasian suojakansi

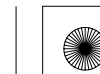



JARRUVALOKYTKIMEN SÄÄTÖ

Katso varotoimenpiteet sivu 86.

Tarkasta jarruvalokytkimen (1) oikea-aikainen toiminta, oikealla puolella moottorin takana. Säätö tapahtuu kiertämällä säätömutteria (2). Käännä suuntaan (A) katkaisimen toimiessa liian myöhään ja suuntaan (B) sen toimiessa liian aikaisin.

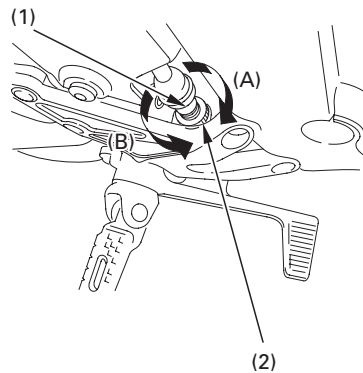

- (1) Jarruvalokytkin
- (2) Säätömutteri

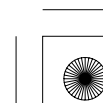
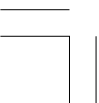



POLTTIMON VAIHTO

Katso varoimenpiteet sivu 86.

Polttimot ovat kuumia valojen ollessa päällä ja pysyvät pitkään kuumina vaikka virta olisi kytketty pois. Ennen kuin ryhdyt vaihtamaan polttimoa, anna sen jäähtyä kunnolla.

Älä jätä sormenjälkiä ajovalopolttimoon, rasvatahrat polttimossa saattavat rikkoa sen. Käytä puhtaita käsineitä polttimon vaihdossa. Mikäli kosketat polttimoa paljaalla kädellä, puhdista se kankaalla ja alkoholilla estääksesi ennenaikaisen polttimon vaurion.

- Varmista että virtalukko on OFF asennossa ennen polttimon vaihtoa.
- Älä käytä väärän arvoisia polttimoita.
- Varmista valojen toiminta polttimon vaihdon jälkeen.

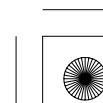
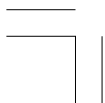

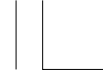

Ajovalopolttimo

1. Vedä liitin (1) pois, älä käännä.
2. Irrota pölysuoja (2).
3. Irrota polttimo (3) vapauttamalla kiinnike (4).
4. Vedä polttimo ulos, älä käännä.
5. Kiinnitä uusi polttimo käännettyssä järjestyksessä.
 - Kiinnittäessäsi suojakumia huomioi että nuolimerkki (5) tulee ylös.

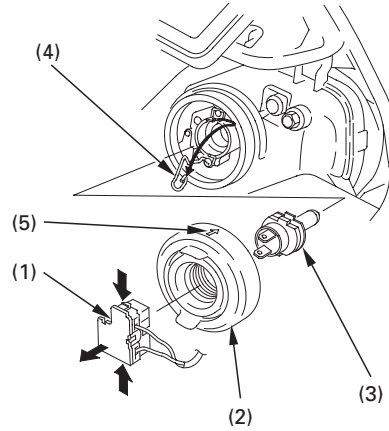

(1) Liitin
(2) Pölysuoja
(3) Polttimo

(4) Kiinnike
(5) Nuolimerkki

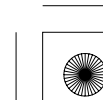
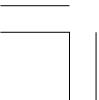



Parkkivalopolttimo

1. Irrota parkkivalon lasi (1) ja pölysuoja (2) irrottamalla ruuvit (3).
2. Vedä polttimo (4) pois, älä käännä.
3. Kiinnitä uusi polttimo käännettyssä järjestyksessä.

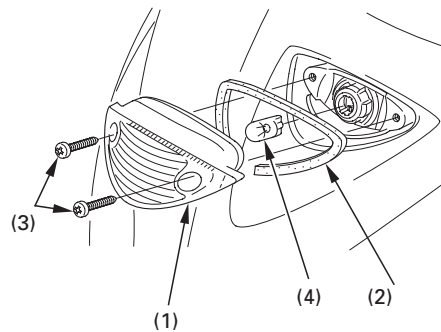

(1) Parkkivalon lasi
(2) Pölysuoja

(3) Ruuvit
(4) Polttimo

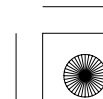



Jarru-/takavalo

Jarru- ja takavalo käyttävät LED valoja.

Mikäli jokin LED valoista ei toimi, ota yhteys Honda huoltokorjaamoon.

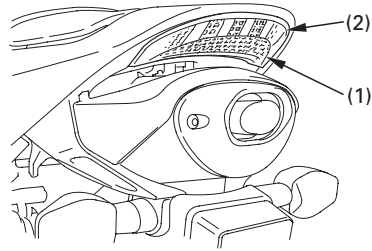

- (1) Jarruvalo
- (2) Takavalo

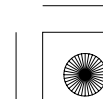
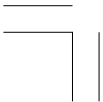



Etu-/takavilkun polttimo

1. Irrota takavilkun lasi (1) ja tiiviste (2) irrottamalla ruuvi (3).
2. Paina kevyesti polttimoa (4) ja käännä vastapäivään.
3. Kiinnitä uusi polttimo käännettyssä järjestyksessä.

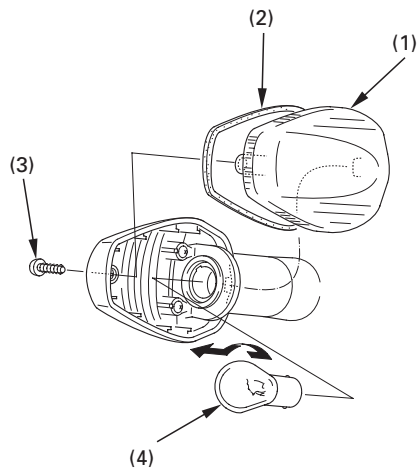

(1) Suuntavilkun lasi
(2) Lasin tiiviste

(3) Ruuvi
(4) Polttimo

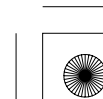



Rekisterikilven valon polttimo

1. Irrota johtosarja (1) kiinnikkeestä (2).
2. Käännä liittintä (3) 90° vastapäivään ja vedä ulospäin.
3. Vedä polttimo (4) pois, älä käännä.
4. Kiinnitä uusi polttimo käännettyssä järjestyksessä.

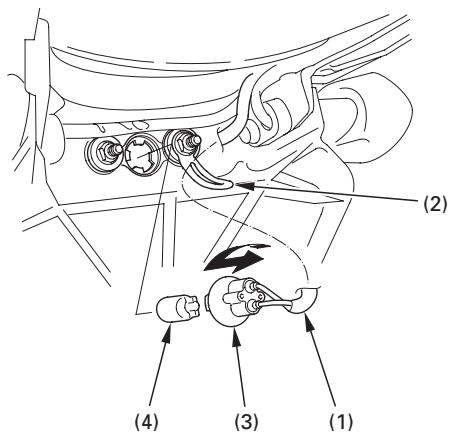

- (1) Johto
(2) Kiinnike
(3) Liitin
(4) Polttimo

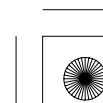
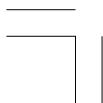



PUHDISTUS

Puhdista moottoripyöräsi säännöllisesti, ehkäistäksesi pintavauriot sekä erilaisten nesteiden, kuten öljyn aiheuttamat vauriot.

Vältä käyttämästä pesuaineita jotka ei erityisesti ole suunniteltu moottoripyörän tai auton puhdistukseen. Ne saattavat sisältää vahvoja puhdistus tai kemiallisia liuotteita jotka saattavat vaurioittaa metalli, maalaus tai muoviosia.

Mikäli moottoripyöräsi on lämmin ajon jäljiltä, anna moottorin ja pakoputkiston jäähtyä ennen pesua.

Emme suosittele korkeapainepesurin käyttöä.

HUOMAA

Korkeapainepesuri (tai paineilma) saattaa vaurioittaa joitakin moottoripyörän osia.

Älä suihkuta vettä suoraan ilmanottoaukkoon (1). Vettä saattaa joutua kaasuttimeen ja/tai ilmansuodattimeen.

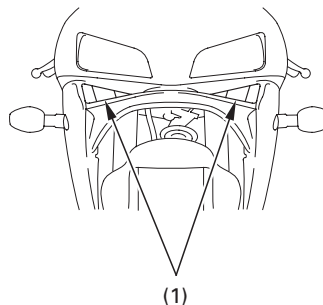

(1) Ilmanottoaukko

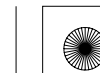



Moottoripyörän pesu

1. Huuhtelee moottoripyörä kokonaan kylmällä vedellä irtolian poistamiseksi.
2. Pese moottoripyörä sienellä tai pehmeällä kankaalla käyttäen kylmää vettä. Vältä suihkuttamasta vettä suoraan pakoputkeen tai sähköosiin.
3. Puhdista muoviset osat puhtaalla pesusienellä tai pehmeällä kankaalla, joka on kastettu mietoon saippuavesiliuokseen. Kastele pestävää kohdetta säännöllisesti virtaavalla vedellä. Pidä jarruneste ja vahvat liuottimet pois moottoripyörän pinnoilta. Ne vahingoittavat muoviosia ja maalattuja pintoja.

Moottoripyöräsi takavalon lasi on kirkas. Lasi saattaa haalistua mikäli siihen kertyy pakokaasua tai epäpuhtauksia. Lasi voidaan puhdistaa märällä kankaalla ja miedolla pesuaineella.

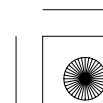
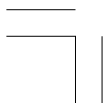



4. Pesun jälkeen, huuhtelee moottoripyörä huolellisesti puhtaalla vedellä. Vahvat puhdistusainejäämät voivat syövyttää osia.
5. Kuivaa moottoripyörä, käynnistä moottori ja anna sen käydä muutama minuutti.
6. Testaa jarrujen toiminta ennen ajoa. Muutama jarrutus voi olla tarpeen jarrujen normaalisoinnin kannalta.
7. Voitele toisioketju välittömästi moottoripyörän pesun jälkeen.

Jarrujen teho saattaa hetkeksi heikentyä pesun jälkeen.
Pidempi seisahdus vähentää mahdollista onnettomuutta.

Puhdistuksen viimeistely

Pesun jälkeen, viimeistele työ vahaamalla pinnat. Käytä ainoastaan ei hiovia vahoja, jotka ovat suunniteltu erityisesti moottoripyörälle tai autolle. Noudata vahapurkissa olevia ohjeita.

Mikäli moottoripyöräsi maalipinta on kolhiintunut tai naarmuinen, ota yhteys Honda huoltosi paikkamaalauksessa. Varmista moottoripyöräsi värikoodi (sivu 92) kun olet hankkimassa paikkamaalia.

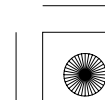
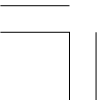



Tiesuolan poisto

Talvella käytetyn tiesuolan käytöstä aiheutuvat suolapitoisuudet ja merivesi aiheuttavat ruostumista.

Pese moottoripyöräsi ja huomioi seuraavat seikat, kun on ajettu suolaisissa olosuhteissa.

1. Putsaa moottoripyöräsi käyttämällä kylmää vettä (sivu 139).

Älä käytä lämmintä vettä.

Se pahentaa suolan vaikutusta.

2. Kuivaa moottoripyöräsi ja vahaa metallipinnat.

Maalattun alumiinivanteen huolto

Alumiini hapettuu joutuessaan kosketuksiin pölyn, mudan, tiesuolan yms. kanssa. Puhdista vanteet ajon jälkeen märällä sienellä ja miedolla puhdistusaineella. Huuhtelee hyvin ja kuivaa puhtaalla rievulla. Älä käytä kovaa harjaa, teräsvillaa tai puhdistusainetta joka sisältää hioma-aineita.

Pesun jälkeen, huuhtelee huolellisesti puhtaalla vedellä ja kuivaa puhtaalla rievulla.

Maalattun mattapinnan puhdistus

Käytä runsaasti vettä, puhdista maalattut mattapinnat pehmeällä kankaalla tai sienellä. Kuivaa pehmeällä, puhtaalla kankaalla.

Käytä neutraalia puhdistusainetta maalattujen mattapintojen puhdistukseen.

Älä käytä aineita jotka sisältävät vahaa.

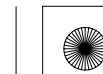



Puhdista maalatut mattapinnat

Käytä runsaasti vettä, puhdista maalatut mattapinnat pehmeällä kankaalla tai sienellä. Kuivaa pehmeällä, puhtaalla kankaalla.

Käytä neutraalia puhdistusainetta maalattujen mattapintojen puhdistukseen.

Älä käytä vahoja jotka sisältävät seosyhdisteitä.

Pakoputken ja äänenvaimentajan huolto

Pakoputki ja äänenvaimentaja on ruostumatonta terästä mutta saattavat likaantua mudasta tai pölystä.

Mudan ja pölyn poistamiseen, käytä kosteaa sientä ja nestemäistä hankausnestettä ja pese puhtaalla vedellä.

Tarvittaessa, poista palaneet tahrat yleisesti kaupan olevaa hienojakoista hiontatahnaa käyttäen. Sen jälkeen puhdista kuten mudan ja pölyn puhdistus.

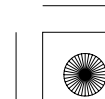



SÄILYTYS NEUVOJA

Pitkäaikainen säilytys, kuten talvisäilytys, vaatii erinäisiä toimenpiteitä jotta välttyttäisiin seurauksilta joita moottoripyörän käyttämättömyys aiheuttaa. Mahdollisten osien vaihto tulee suorittaa ENNEN säilytystä; muuten, kyseisien osien vaihto voi unohtua kun moottoripyörä poistetaan säilytyksestä.

VARASTOINTI

1. Vaihda moottoriin uudet öljyt ja suodatin.
2. Tarkista jäähdytysnesteen kunto, pakkaskestävyys ja määrä.
3. Lisää polttoaineen sekaan polttoaineen säilöntäainetta ja käytä moottoria niin että säilöntäainetta kulkeutuu kaasuttiin. Tai vaihtoehtoisesti tyhjennä polttoainesäiliö ja kaasutin polttoaineesta sekä sumuta suojaöljy säiliön sisäpinnoille. Kiinnitä polttoainesäiliön korkki.

VAROITUS

Polttoaine on erityisen herkästi syttyvää. Palovamma tai henkilövahinko voi olla seurauksena polttoainetta käsiteltäessä.

- Sammuta moottori ja pidä kuumat, kipinät ja tuli etäällä.
- Tankkaa vain ulkotiloissa.
- Pyyhi roiskeet välittömästi.





4. Sylinterien ruostumisen ehkäisytöimenpiteet:

- Irrota sytytyspuolien liittimet ja sytytyspuolat sytytystulpista. Käytä teippiä tai naruja ja muovivaarmistaaksesi ettei liittimet pääse kosketuksiin moottoriin.
- Irrota sytytystulpat. Älä liitä sytytyspuolien liittimiä ja sytytyspuoliin.
- Kaada ruokalusikallinen (15–20 cm³) puhdasta moottoriöljyä tulpan reistä sylintereihin ja suojaa tulpan reiät palalla kangasta.
- Pyöritä moottoria niin, että öljy jakaantuu ympäri sylintereitä.
- Kiinnitä tämän jälkeen sytytystulpat, sytytyspuolat ja sytytyspuolien liittimet paikoilleen.

5. Irrota akku ja säilytä se suojassa pakkaselta ja suoralta auringonpaisteelta.

- Lataa akkua kerran kuukaudessa.
- 6. Pese ja kuivaa moottoripyörä. Vahaa kaikki maalatut pinnat ja sumuta suojaöljyä kaikille kromatuille pinnoille.
- 7. Voitele toisioketju (sivu 113).
- 8. Tarkasta rengaspaineet ja aseta tuki pyörän alle siten, että molemmat renkaat ovat ilmassa.
- 9. Peitä moottoripyörä suojakankaalla (älä käytä muovivaarmia), ja varastoi viileään, kuivaan paikkaan jossa on tasainen lämpötila. Älä varastoi suoraan auringonpaisteeseen.

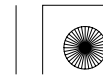



VARASTOINNIN POISTO

1. Poista suojapeite ja puhdista moottoripyörä.

Vaihda moottoriöljy, jos moottoripyörä on ollut varastoituna yli 4 kuukautta.

2. Lataa akku tarvittaessa ja asenna se takaisin paikoilleen.

3. Poista mahdollinen liika suojaöljy polttoainetankista. Täytä polttoainetankki tuoreella polttoaineella.

4. Suorita toimenpiteet; tarkistukset ennen ajoa (sivu 72).

Suorita koeajo pienellä nopeudella ennen kuin menet liikenteeseen.

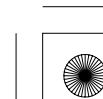



TEKNISET TIEDOT

MITAT

Kokonaispituus	2.010 mm ... Paitsi U
	2.020 mm ... U
Kokonaisleveys	690 mm ... Paitsi U
	685 mm ... U
Kokonaiskorkeus	1.115 mm
Akseliväli	1.395 mm ... Paitsi U
	1.390 mm ... U

PAINO

Kuivapaino	163 kg ... Paitsi MX, U
	164 kg ... MX, U

KAPASITEETIT

Moottoriöljy	Öljynvaihto	2,6 l
	Öljyn ja suodattimen vaihto	2,9 l
	Kokonaistilavuus	3,5 l
Polttoainetankki		18,0 l
Jäähdytysjärjestelmä		3,15 l
Matkustajien määrä	Kuljettaja ja yksi matkustaja	
Maksimi kantavuus	180 kg ... Paitsi MX	
	166 kg ... MX	

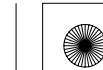



04/12/06 15:57:10 3FMEE620_157



MOOTTORI

Halkaisija ja isku
Puristussuhde
Kuutiotilavuus
Sytytystulppa
Vakio

67,0 × 42,5 mm
12,0 : 1
599 cm³

IMR9C-9HES (NGK) tai
VUH27D (DENSO)

Tyhjäkäynti

1.300 ± 100 min⁻¹ (rpm)

Venttiilivälitys (kylmä)

Imupuoli 0,20 mm
Pakupuoli 0,28 mm

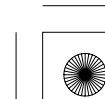
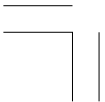



04/12/06 15:57:19 3FMEE620_158



RUNKO JA JOUSITUS

Caster	24°00'
Jättö	95 mm
Rengaskoko, etu	120/70ZR17M/C (58W)
Rengaskoko, taka	180/55ZR17M/C (73W)

VÄLITYSSUHTEET

Ensiövälitys	2,111
Vaihteen välitys,	2,666
1 vaihde	1,937
2 vaihde	1,611
3 vaihde	1,409
4 vaihde	1,260
5 vaihde	1,166
6 vaihde	2,625 ... Paitsi U, MX
Toisiovälitys	2,688 ... U, MX

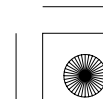



04/12/06 15:57:28 3FMEE620_159



SÄHKÖT

Akku
Laturi

12 V – 8,6 Ah
0,333 kW/5. 000 min⁻¹ (rpm)

VALOT

Ajovalo
Taka-/jarruvalo
Suuntavilkun valo

Etu
Taka

12 V – 55/55 W
LED
12 V – 21 W
12 V – 21 W
12 V – 5 W
12 V – 5 W

Parkkivalo
Rekisterikilven valo



SULAKE

Pääsulake
FI sulake
Käyttösulakkeet

30 A
20 A
10 A, 20 A

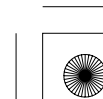



KATALYSAATTORI

Tämä moottoripyörä on varustettu katalysaattorilla.

Katalysaattori sisältää jalometalleja jotka kiihdyttävät pakokaasujen kemiallista reaktiota ja näin vähentävät pakokaasujen päästöjä (HC, CO ja NOx).

Vaihto-osana tulee käyttää alkuperäistä Honda osaa tai vastaavaa.

Toimiakseen katalysaattori tarvitsee korkean lämpötilan ja näin ollen katalysaattori tulee erittäin kuumaksi. Tästä syystä älä pysäköi pyörääsi

alustalle jossa on helposti syttyvää materiaali (esim. kuiva ruoho).

Vajavainen katalysaattorin toiminta vaikuttaa pakokaasujen päästöihin ja moottorin suorituskykyyn. Noudata seuraavia ohjeita varmistaaksesi katalysaattorin virheettömän toiminnan.

- Käytä aina lyijytöntä polttoainetta. Pienikin määrä lyijyllistä polttoainetta voi pilata katalysaattorin jalometalleja ja tehdä katalysaattorista tehottoman.
- Pidä moottori säädöissä.
- Tarkkaile moottoripyöräsi käyntiä ja vaihda polttoaineen laatua mikäli ilmenee sytytyskatkoksia, nakutusta, sakkausta tai muita käyntihäiriöitä.

